

VAN DAMME



MILLE PLUS E



MILLE PLUS D



MILLE PLUS



people & technology





ALGEMENE KENMERKEN / CARACTÉRISTIQUES GÉNÉRALES

Uurrendement Rendement horaire
MILLE D PLUS: 19900 m ² /h
MILLE E PLUS: 19900 m ² /h
Manueel/Manuel: 300 m ² /h

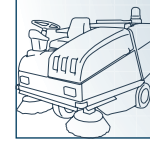

Standaard uitgerust met zwaailicht
Gyrophare de série

Afzuigsysteem op de container
Aspiration sur le bac

Hydraulisch uitkijsysteem
Déchargement hydraulique

Robuust metalen chassis
Châssis robuste en acier

Veel ruimte voor de bestuurder
Beaucoup d'espace pour l'opérateur

Super elastische volle banden
Roues superélastiques anti-crevaison

Afzuiging op zijborstels
Aspiration sur les brosses latérales

Zijborstel rechts standaard, links optioneel
Brosse latérale droite de série, gauche (en option)



Maximale productiviteit Productivité maximale

Je kan snel en efficiënt werken dankzij het overwerp borstelsysteem, gecombineerd met een zeer groot filteroppervlak.

Vous pouvez travailler rapidement et efficacement grâce aux solutions techniques de la Mille Plus. Comme les brosses contrarotatives et les grandes surfaces filtrantes.



Kostenbesparing Faire des économies

Een doordacht ontwerp, een eenvoudige constructie en de hydraulische aandrijving beperken de onderhoudskosten tot een minimum.

Une conception bien pensée et un entraînement très fiable totalement hydraulique réduisent les frais d'entretien au minimum.



Een goede investering Un bon investissement

Dankzij de Mille Plus heb je minder tijd en werkkraft nodig waardoor je op lange termijn je kosten terug verdient.

Grâce à la Mille Plus vous gagnez plus de temps et main-d'oeuvre, ce qui vous permet de réduire vos coûts à long terme.



MILLE PLUS D - E

MILLE PLUS is bedoeld voor de zwaarste schoonveegkarweien en is uitgerust met de meest betrouwbare componenten en eenvoudigste technologische oplossingen. De Mille is een robuuste veegmachine die blijft meegaan en een optimale verhouding prijs/kwaliteit heeft. De dieseluitvoering kan worden goedgekeurd voor straatvegen en is ideaal voor het schoonvegen van parkeerruimtes. Het gemak in gebruik en onderhoud, de betrouwbaarheid en lage gebruikskosten maken de MILLE PLUS bijzonder geschikt voor alle industriële toepassingen. De MILLE PLUS is beschikbaar in 2 uitvoeringen: op diesel (Mille Plus D) en op batterijen (Mille Plus E).

MILLE PLUS D - E

La MILLE PLUS a été conçue pour faire face aux travaux les plus lourds. C'est pour cette raison qu'elle est équipée des composants les plus fiables et des solutions techniques simples ; l'opérateur dispose ainsi d'une machine robuste qui dure dans le temps avec le meilleur rapport qualité/prix. La version diesel peut être homologuée pour circuler sur la voie publique et est idéale pour nettoyer les parkings. Grâce à sa simplicité d'utilisation et d'entretien, sa fiabilité et ses faibles coûts de fonctionnement, la MILLE PLUS est particulièrement adaptée à la location. La MILLE PLUS est disponible en 2 modèles : avec moteur diesel (Mille Plus D) ou à batteries (Mille Plus E).



Perfect overzicht

De MILLE PLUS biedt de bestuurder een perfect overzicht en maakt zo het schoonmaken gemakkelijk, veilig en precies.

Visibilité parfaite

La MILLE PLUS offre au conducteur une visibilité parfaite. Elle est facile à conduire, d'une grande sécurité et très précise.



Afzuiging op de zijborstels

Het gepatenteerde DUST BUSTER Systeem zuigt door de zijborstel rotatie opgewaaid stof meteen op en zorgt zo voor een gezondere en comfortabelere werkomgeving.

Aspiration sur les brosses latérales

Le DUST BUSTER élimine la poussière soulevée par les brosses latérales et améliore ainsi le degré de nettoyage et le confort de l'opérateur.



Groot filteroppervlak

De MILLE PLUS beschikt over een uitzonderlijk groot filteroppervlak en kan hierdoor zelfs de meest stoffige ruimtes perfect schoonvegen.

Une grande surface filtrante

La MILLE PLUS dispose d'une grande surface filtrante afin de garantir une aspiration parfaite de la poussière.



Filterreiniging

De filter kan grondig gereinigd worden zonder deze te hoeven demonteren. Met het speciale, meegeleverde opzetstuk voor stofzuigers kan er eenvoudig en grondig tussen de lamellen van de filter gestofzuigd worden.

Nettoyage des filtres

Pas besoin de démonter le filtre pour le nettoyer grâce à l'outil spécifique livré avec la balayeuse à utiliser avec un aspirateur.



Ergonomisch

De comfortabele stoel en het aanpasbaar stuur zorgt ervoor dat bestuurders van verschillende grotes een ergonomische en comfortabele rit kunnen ervaren.

Ergonomique

Le siège confortable et le volant réglable permettent aux opérateurs de toute taille de conduire de manière ergonomique et confortable.



Gemakkelijk in onderhoud

Het toestel is zeer toegankelijk en bijgevolg vlot te onderhouden.

Facilité d'entretien

L'entretien est rapide et efficace grâce aux composants à portée de main.



TECHNISCHE GEGEVENS / FICHE TECHNIQUE

			MILLE PLUS D	MILLE PLUS E
Veegbreedte centrale borstel	Largeur de nettoyage brosse centrale	mm	1000	1000
Veegbreedte met 1 zijborstel	Largeur de nettoyage (1 brosse latérale)	mm	1350	1350
Maximale veegbreedte (2 zijborstels)	Largeur de nettoyage (2 brosses latérales)	mm	1700	1700
Maximale veegbreedte (met 3 ^{de} borstel)	Largeur de nettoyage (avec 3 ^{ème} brosse)	mm	2050	2050
Inhoud opvangcontainer	Contenu du bac à déchets	lt	350	350
Legen opvangcontainer	Vidange du bac		Hydraulisch op 1510 mm / Hydraulique à 1510 mm	
Filteroppervlak	Surface filtrante	m ²	13,5	13,5
Filter	Filtre		Filterzak / Poches	
Zuigmotor	Moteurs d'aspiration		2	2
Motor - Brandstof	Moteur - Alimentation		Kohler Diesel	Batterij / Batterie 48 V
Aantal cilinders	Nombre de cylindres		3	–
Koeling	Refroidissement		Water / Eau	–
Vermogen	Puissance	PK-CV / kW	26,5 / 18,8	5,32
Batterijen	Batteries	n-V-Ah (5 h)	–	2 - 24 - 480
Tractie	Traction		Hydrostatisch vooraan / Hydrostatique à l'avant	
Afmetingen (lengte x breedte x hoogte)	Dimensions (longueur x largeur x hauteur)	mm	2000 x 1416 x 1400	2000 x 1416 x 1400
Gewicht in werkende staat	Poids en condition de travail	kg	979	1628

OVERZICHT / APERÇU

- | | |
|-------------------------------|--------------------------------------|
| 1 Zijborstel | Brosse latérale |
| 2 Afzuiging op de zijborstels | Aspiration sur les brosses latérales |
| 3 Centrale borstel | Brosse centrale |
| 4 Opvangcontainer | Bac à déchets |
| 5 Stoffilters | Filtres à poussière |
| 6 Dubbele zuigmotor | Deux moteurs d'aspiration |
| 7 Filterschudder | Décolmatage du filtre |
| 8 Stofgeleider (optie) | Bavette caoutchouc (option) |

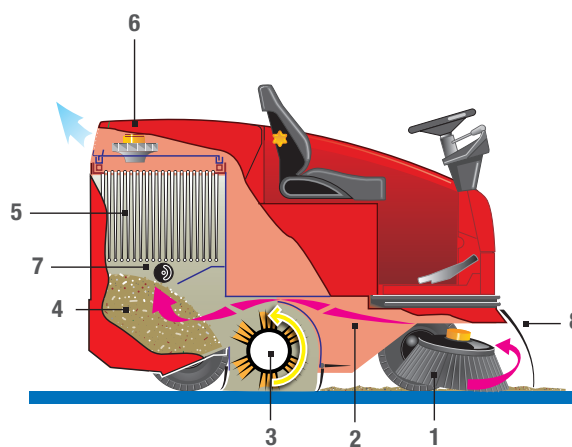

OPTIES / OPTIONS



Stofgeleider
Bavette caoutchouc



Derde zijborstel
Troisième brosse latérale



Afdak en cabine
Toit et cabine



LPG systeem
Version GPL