

# kränzle®

F

Nettoyeurs à haute pression

**quadro 599 TST**  
*150 bar / 2175 psi*

**quadro 799 TST**  
*180 bar / 2600 psi*

**Instructions de service**  
Lire et observer les spécifications de sécurité avant la mise en service

# Caractéristiques Techniques

Caractéristiques Techniques	quadro 599 TST	quadro 799 TST
Pression utile à réglage progressif	10 - 150 bars	10 - 180 bars
Suppression adm.	165 bars	200 bars
Débit d'eau <sup>(*)1</sup>		
à 0 bar	10,0 l/min	14,0 l/min
à la pres. nom.	9,5 l/min	13,5 l/min
Taille de la buse (Jet plat)	25035	25045
(Buse Turbo-Jet)	035	045
Contenance		
Réservoir à flotteur	10 l	10 l
Temp. max. eau alimentation dans réservoir	max. 70 °C	max. 70 °C
Temp. max. eau en cas d'aspiration directe <sup>(*)2</sup>	60 °C	60 °C
Hauteur asp. directe	2,5 m	2,5 m
Enrouleur p. flexible	oui	oui
Flexible HP	20 m	20 m
Voltage	230 V/50 Hz	400 V/50 Hz
Ampérage	14 A	8,5 A
Vitesse moteur	1400 t/min	1400 t/min
Puissance absorb. restit.	P1: 3,2 kW P2: 2,3 kW	P1: 5,5 kW P2: 4,0 kW
Poids (access. incl. réservoir à eau vide)	60 kg	60 kg
Cotes d'encombr. avec poignée L x l x H en mm	780 x 395 x 870	780 x 395 x 870
Niveau sonore selon DIN 45 635 (au poste de travail)	74 dB	74 dB
avec buse Turbo-Jet	80 dB	80 dB
Coup de bélier à la lance	20 N env.	20 N env.
N° de référence	40.431	40.432

**\*1 Débit d'eau minimum pour l'alimentation de l'appareil!**

(press. alim.: 1-8 bars)

**\*2 Aspiration directe grâce à une conduite de contournement du réservoir**

(voir page 5)

Tolérances sur les valeurs mentionnées ± 5% selon la VDMA. Feuille de standardisation 24411

# Description

## **Cher client**

Nous tenons à vous remercier pour l'achat de votre nouveau nettoyeur à haute pression avec réservoir à flotteur intégré et à vous féliciter pour ce choix! Afin de vous en faciliter l'utilisation, nous vous présentons l'appareil en détails sur les pages suivantes.

Ce nettoyeur haute pression constitue votre compagnon indispensable pour vos travaux de nettoyage les plus différents, par ex. pour le nettoyage de:

- **Façades**
- **Dalles de ciment**
- **Terrasses**
- **Véhicules de tout genre**
- **Etables**
- **Machines, etc...**
- **Réservoirs**
- **Canalisations**

## **Index**

Page

Caractéristiques techniques .....	2
Raccordements et éléments fonctionnels .....	4
Principe de pulvérisation .....	5
Adjonction de produits de nettoyage .....	5
Lance et pistolet-pulvérisateur .....	5
Tuyau haute pression et dispositif de pulvérisation .	6
Régulateur de pression - clapet de sûreté .....	6
Retardateur d'arrêt moteur .....	7
Coupe-circuit automatique .....	7
Installation / Emplacement .....	7
Raccordement électrique .....	8
Frein d'immobilisation .....	9
Mode d'emploi sommaire .....	9
Voici ce que vous avez acheté .....	10
Mise en service .....	11
Prélèvement d'eau depuis une réserve externe .....	13
Aspiration de produits de nettoyage .....	14
Mise hors service / Protection contre le gel .....	14
Consignes de sécurité „Ne jamais...“ .....	15
Possibilités de combinaison .....	18
Procédez vous-même aux petites réparations .....	20
Listes des pièces de rechange .....	22
Schéma des connexions .....	42
Prescriptions générales / Renouvellement de l'huile / Garantie .....	44
Déclaration de conformité .....	45
Procès-verbal d'examen .....	46

# Description

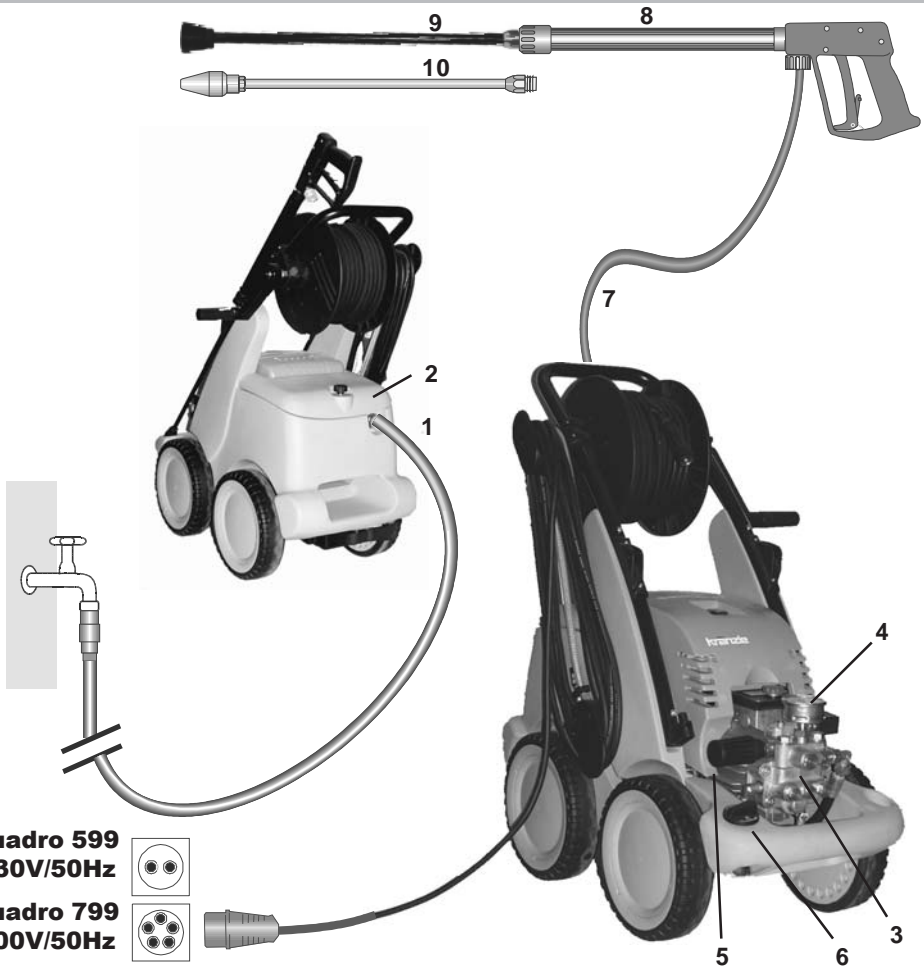

quadro 599  
230V/50Hz



quadro 799  
400V/50Hz



## Raccordements

Les nettoyeurs H.P. KRÄNZLE quadro 599 TST et 799 TST sont des appareils mobiles équipés d'un enrouleur avec 20 m de flexible H.P. industriel.

Le schéma ci-dessus présente le principe de raccordement.

## Éléments fonctionnels

- 1 Raccord d'alimentation d'eau av. filtre
- 2 Couvercle du réservoir
- 3 Pompe à haute pression
- 4 Manomètre avec remplissage Glycérine
- 5 Régulateur de pression - Soupape de sûreté
- 6 Vanne à détergent
- 7 Flexible haute pression
- 8 Pistolet-pulvérisateur
- 9 Lance interchangeable avec buse à jet plat et protecteur-buse
- 10 Lance interchangeable avec buse Turbo-Jet

# Description

## Principe de pulvérisation

Le nettoyeur HP doit être alimenté avec de l'eau sous pression (1 - 8 bars de pression d'alimentation). L'alimentation en eau est régulée par une vanne à flotteur. La pompe HP aspire ensuite l'eau du réservoir et la conduit, à la pression sélectionnée, à la lance de sécurité équipée d'une buse qui permet de former le jet haute pression.

## Adjonction de produits de nettoyage

La pompe HP permet simultanément l'adjonction de produits de nettoyage ou d'entretien au jet haute pression. Le produit additif est aspiré par la pompe, puis mélangé au jet de pulvérisation sans la moindre perte de pression.

A cet effet, introduire le tuyau d'aspiration dans le récipient contenant le produit additif, puis ouvrir la vanne de dosage du détergent (6). La valeur pH du détergent doit être neutre (7-9).

Le produit additif se mélange alors à l'eau et est pulvérisé par la buse haute pression sur la surface à traiter.

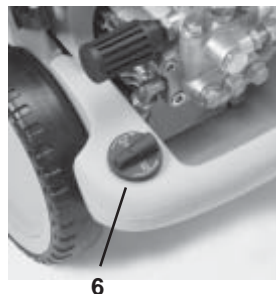

**N'ouvrir la vanne de dosage que si le filtre à détergent est plongé dans un liquide. L'aspiration d'air conduit à un endommagement des garnitures de la pompe!!!**

**L'utilisateur est tenu d'observer les prescriptions relatives à la protection de l'environnement, à l'élimination des déchets et à la protection des eaux!**

## Lance avec pistolet-pulvérisateur

La pompe ne peut être activée que par l'actionnement du levier de détente du pistolet. Son actionnement ouvre le pistolet et le liquide est refoulé vers la buse. La pression du jet s'élève alors rapidement pour atteindre la pression de service présélectionnée. Pour la purge d'air du circuit, ouvrir et fermer le pistolet à plusieurs reprises. Le relâchement du levier de détente ferme le pistolet et coupe ainsi le refoulement de liquide dans la lance. Le manomètre doit alors indiquer 0 bar.

Le coup de bélier provoqué par la fermeture du pistolet ouvre le régulateur de pression-clapet de sûreté situé dans l'appareil. La pompe reste en marche et refoule le liquide à pression réduite en circuit fermé. L'ouverture du pistolet provoque la fermeture du régulateur de pression-clapet de sûreté et la pompe refoule à nouveau le liquide dans la lance à la pression de service sélectionnée.



**Le pistolet-pulvérisateur est un dispositif de sécurité. Par conséquent, n'en confier les réparations qu'à des spécialistes. En cas de besoin de pièces de rechange, n'utiliser que les éléments autorisés par le fabricant.**

# Description

## Tuyau haute pression et dispositif de pulvérisation

Le tuyau haute pression ainsi que le dispositif de pulvérisation qui font partie de l'équipement du nettoyeur sont en matériaux de haute qualité. Ils sont adaptés aux conditions de service du nettoyeur et pourvus d'un marquage conforme.



*En cas de nécessité de pièces de rechange, n'utiliser que les articles autorisés par le constructeur et pourvus d'un marquage conforme. Le raccordement des tuyaux haute pression et des dispositifs de pulvérisation devra être étanche à la pression. Ne jamais passer sur un tuyau haute pression avec un véhicule, ne jamais le tendre en tirant avec force ou le soumettre à un effort de torsion. Le tuyau haute pression ne doit, en aucun cas, frotter ou être tiré sur une arête vive. Les tuyaux HP comptent parmi le lot de pièces d'usure. La garantie ne couvre que sur les défauts de fabrication et non pas les endommagements extérieurs.*

**Si les tuyaux haute pression ou les dispositifs de pulvérisation sont endommagés, toujours les remplacer par des neufs. Ne jamais tenter de les réparer.**

## Régulateur de pression - Clapet de sûreté

Le régulateur de pression-clapet de sûreté a pour fonction de protéger la pompe contre une surpression non admissible et sa conception empêche un réglage supérieur à la pression de service admissible. L'écrou limiteur du bouton de réglage est scellé à la laque.

Le bouton de réglage permet de régler, en continu, la pression de service et le débit de pulvérisation.



**L'échange, les réparations, le nouveau réglage et le scellement devront être réalisés uniquement par un spécialiste.**



**Veiller à ce que tous les raccords filetés soient bien étanches à la pression. Éliminer aussitôt les fuites constatées au pistolet, au flexibles HP ou au tambour enrouleur. Les fuites conduisent à une usure prématurée de l'appareil et à un mauvais fonctionnement du retardateur d'arrêt du moteur.**

### Consignes pour l'exploitant:



**L'exploitant est tenu de s'assurer que tous les éléments de l'appareil à jet de liquide pouvant présenter un danger pour l'utilisateur soient en parfait état avant chaque mise en service (p. ex.: soupape de sûreté, flexible haute pression, conduites électriques, dispositifs de pulvérisation, etc..)**

# Description



## Retardateur d'arrêt moteur

Les mises en marche et arrêts fréquents du moteur conditionnés par les opérations de travail provoquent, pour des appareils de cette puissance, de hautes sollicitations du réseau d'alimentation électrique ainsi qu'une usure prématurée des organes de commutation internes. Pour cette raison, le moteur des nouveaux nettoyeurs KRÄNZLE ne s'arrête que 30 secondes après la fermeture du pistolet. La réouverture du pistolet entraîne le redémarrage de l'appareil.

## Coupe-circuit automatique

Si par mégarde, l'utilisateur omet d'arrêter l'appareil après le travail ou si le pistolet n'est pas actionné durant 20 minutes, le moteur de l'appareil s'arrête alors automatiquement. Sa remise en marche ne peut être réalisée qu'en activant de nouveau l'interrupteur principal.



L'échange et les opérations de contrôle devront être effectués uniquement par un spécialiste et seulement lorsque **le moteur est débranché du réseau électrique**, c'est-à-dire lorsque **la prise a été retirée**.

## Installation

### Emplacement



Le nettoyeur ne devra pas être installé et mis en service dans des locaux où il y a risque d'incendie ou d'explosion ainsi que dans des flaques d'eau. L'emplacement du nettoyeur en vue de son utilisation devra toujours être sec. Ne pas placer le nettoyeur dans le brouillard de gouttelettes du jet haute pression.

## ATTENTION !



Ne jamais aspirer de liquides contenant des solvants, tels que les diluants pour laques, l'essence, les huiles ou liquides similaires. **Observer les instructions formulées par les fournisseurs des produits!** Les garnitures de l'appareil ne sont pas résistantes aux produits solvants! Les brouillards de solvants sont très inflammables, explosibles et toxiques.

## ATTENTION !



L'alimentation en eau à 70 °C provoque un fort échauffement de l'appareil. Par conséquent, **mettre des gants de protection avant de toucher l'appareil!**

# Description



**quadro 599**

**230V/50Hz**



**quadro 799**

**400V/50Hz**



## Raccordement électrique

Le nettoyeur est fourni avec un câble de raccordement électrique complet.

Ne raccorder l'appareil qu'à une prise femelle dont l'installation a été réalisée conformément aux prescriptions en vigueur et pourvue d'une protection par mise à la terre et d'un disjoncteur à courant de défaut FI de 30 mA. La prise femelle devra être protégée par un fusible de 16 A à action retardée.

KRÄNZLE quadro 599 TST = 230 Volt / 50 Hz

KRÄNZLE quadro 799 TST = 400 Volt / 50 Hz (Sens de rotation indifférent)

En cas d'utilisation d'une rallonge, celle-ci devra être pourvue d'un fil de terre conformément raccordé aux prises. Les conducteurs de la rallonge doivent présenter une section minimale de 1,5 mm<sup>2</sup>. Les prises de rallonges doivent être étanches aux projections d'eau et ne doivent pas reposer sur un sol mouillé.

## ATTENTION !

Une rallonge trop longue provoque une chute de tension et peut être la cause d'anomalies de fonctionnement. Au-delà d'une longueur de 10 m, la section minimale des conducteurs de la rallonge doit être de 2,5 mm<sup>2</sup>.

En cas d'emploi d'une rallonge sur enrouleur, celle-ci devra toujours être entièrement débobinée.



# Description



## Frein d'immobilisation

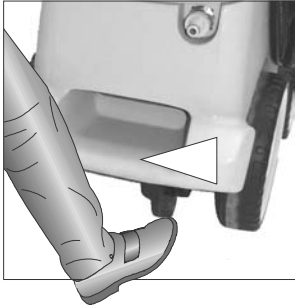

Frein débloqué

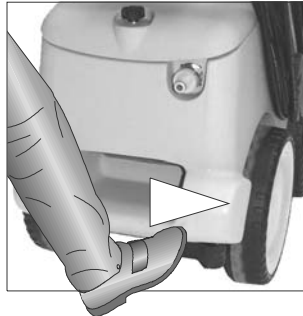

Frein bloqué

Mode d'emploi sommaire:

1. Raccorder le tuyau haute pression au pistolet.
2. Effectuer le raccordement d'alimentation en eau.
3. Effectuer le raccordement électrique  
(quadro 599: 230V/50Hz, courant alternatif;  
quadro 799: 400V/50Hz, courant triphasé ).
4. Mettre l'appareil en marche, puis commencer le nettoyage.
5. Lorsque les travaux de nettoyage sont terminés, mettre l'interrupteur principal en position d'arrêt et ouvrir le pistolet pour dépressuriser le tuyau haute pression.  
Il est ensuite possible d'enrouler le tuyau haute pression.

- N'utiliser que de l'eau propre ! - Protection contre le gel !

## ATTENTION !

Observer les prescriptions formulées par la Compagnie des Eaux de votre district. Grâce à son réservoir d'alimentation, l'appareil peut être raccordé à toute conduite de distribution d'eau potable.

# Voici ce que vous avez acheté



## 1. Buse Turbo-Jet

Lance de projection avec protecteur-buse et buse haute pression Jet plat 25°



## 2. Pistolet PICO avec poignée ISO et raccord fileté

## 3. Nettoyeur haute pression KRÄNZLE quadro 599 TST et quadro 799 TST avec tambour-enrouleur et 20 m de tuyau haute pression à tresse métallique, diam. nom. 6.



## 4. Manuel d'utilisation

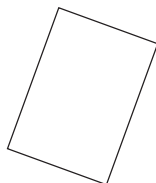

## 5. Flexible haute pression de 20 m DN 8 livré sur enrouleur

## 6. Manivelle rabattable pour enrouleur (Livrée montée)

## 7. Raccord pour alimentation en eau, avec filtre (Livré monté)

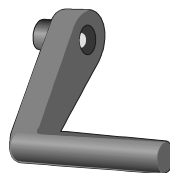

# Préparation de l'appareil



Pour déplacer l'appareil dans une autre direction,

1. appuyer sur le sabot de basculement, puis
2. tirer l'appareil à soi.

## 1. Contrôler le niveau d'huile

Le contrôle du niveau d'huile à la pompe peut être réalisé de deux manières:

- a) L'huile doit être visible dans l'indicateur de niveau.
- b) Le niveau d'huile doit se situer entre les deux repères de la jauge.

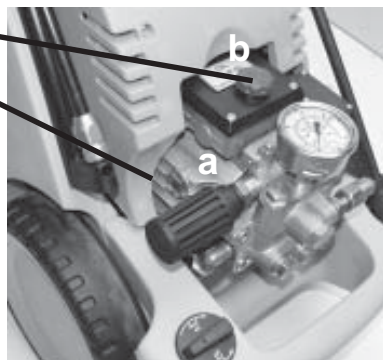

Pour le contrôle du niveau d'huile, dévisser le bouchon d'huile et retirer la jauge. Le niveau d'huile doit se situer entre les deux repères.

# Mise en service

2. Relier la lance haute pression ou la lance à buse Turbo-Jet avec le pistolet.

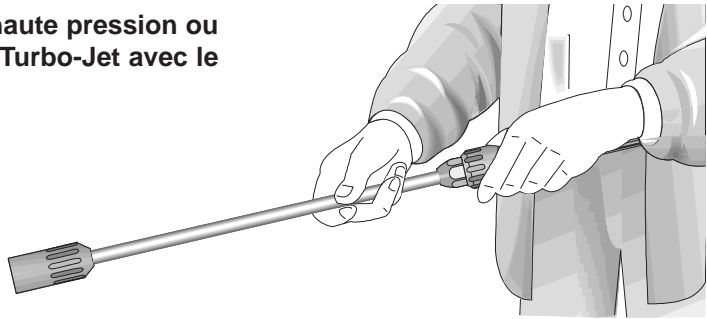

3. Dérouler le flexible HP sans faire de boucle et le raccorder au pistolet et à la pompe. La longueur du flexible HP ne doit pas exéder 20 m.

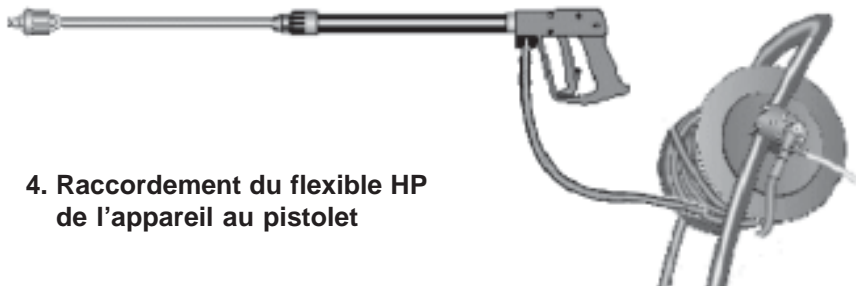
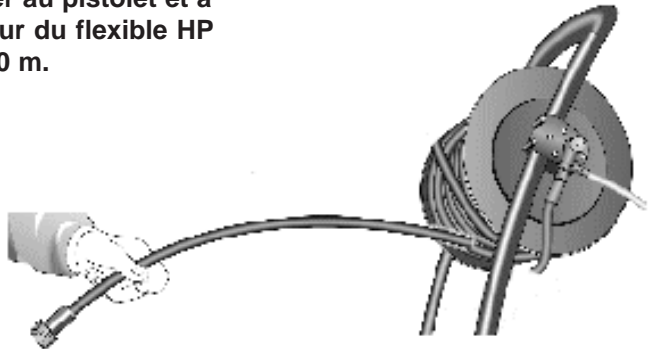

4. Raccordement du flexible HP de l'appareil au pistolet

# Mise en service

5. Le nettoyeur doit être raccordé à une conduite d'eau froide ou chaude de 70° C max. (voir page 2)

La section du tuyau d'alimentation ne doit pas être inférieure à 3/4" = 16 mm (Ø nom. int.)

Le filtre N° 1 doit rester en parfait état de propreté. Contrôler la propreté du filtre avant chaque mise en service!

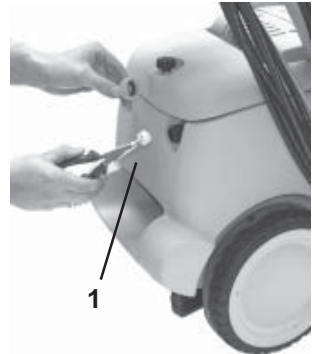

ATTENTION !



*L'alimentation en eau à 70 °C provoque un fort échauffement de l'appareil. Mettre des gants de protection avant de toucher la tête de pompe!*

## Prélèvement d'eau depuis une réserve externe

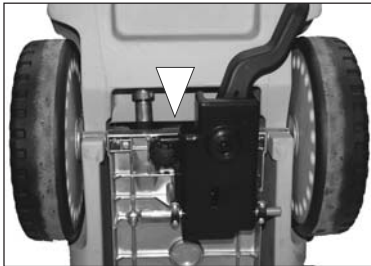

Châssis

Si l'alimentation en eau du nettoyeur doit être réalisée depuis une réserve d'eau externe, il est alors nécessaire de débrancher du réservoir à flotteur le tuyau de liaison à la pompe HP et de le brancher au

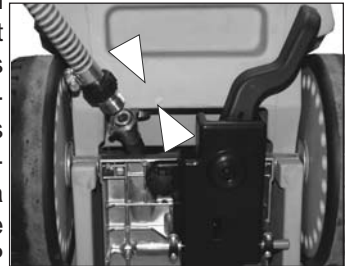

Châssis

tuyau de prélèvement d'eau à l'aide d'un raccord mâle-mâle de 3/4" (N° de réf.:46.004).

Veiller à ce que l'eau soit propre. Utiliser de préférence le tuyau d'aspiration Kränzle avec filtre d'aspiration (N° de réf.:15.038 3)

**Hauteur maximale de refoulement: 2,5 m**

**Température maximale de l'eau aspirée directement: 60°C**  
(voir caractéristiques techniques à la page 2)

# Mise hors service

## Aspiration de produits de nettoyage

Introduire le filtre N° 5 dans le récipient contenant le produit additif. Ouvrir la vanne de dosage (6) pour activer l'aspiration du produit additif et la fermer pour en interrompre l'aspiration. Laisser agir le produit de nettoyage sur la surface à traiter avant de rincer au jet de pulvérisation (voir aussi la page 5).

**Observer les prescriptions du producteur des produits additifs (p. ex.: Equipement de protection) ainsi que les prescriptions de protection de eaux!**

**N'ouvrir la vanne de dosage que si le filtre à détergent est plongé dans un liquide. L'aspiration d'air conduit à un endommagement des garnitures de la pompe!!!**

Les dégâts causés à la pompe par une aspiration d'air ne sont pas couverts par la garantie.

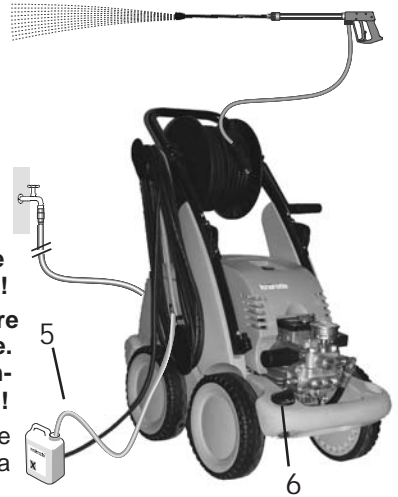

## Mise hors service:

1. Arrêter l'appareil. Interrupteur en position „0“
2. Couper l'alimentation en eau.
3. Ouvrir le pistolet pour laisser s'échapper la pression.
4. Verrouiller le pistolet.
5. Dévisser le tuyau d'alimentation et le pistolet.
6. Retirer la prise de courant
7. Hiver: Déposer la pompe dans un local à l'abri du gel
8. Nettoyer le filtre à eau.

## Protection contre le gel

Après son utilisation, l'appareil étant généralement encore rempli d'eau en partie, il convient de prendre les dispositions nécessaires pour le protéger contre l'effet du gel.

### - Vider complètement l'appareil

A cet effet, débrancher le nettoyeur de l'alimentation d'eau. Mettre l'interrupteur principal en position de marche et maintenir le pistolet ouvert jusqu'à ce que la pompe ait refoulé la totalité de l'eau contenue dans le réservoir à flotteur. Veiller toutefois à ne pas laisser l'appareil fonctionner sans eau pendant plus d'une minute.

### - Mettre un produit antigel dans l'appareil

Si l'appareil n'est pas mis en service pendant des périodes prolongées, surtout en hiver, il est conseillé de pomper un produit antigel dans le circuit d'eau de l'appareil. Verser le produit antigel dans le réservoir à eau et mettre le nettoyeur en marche. Laisser le pistolet ouvert jusqu'à ce que le produit antigel sorte de la buse.

**La meilleure protection contre le gel est toutefois de déposer l'appareil dans un local à l'abri du gel.**

# Consignes de sécurité



Coup de bélier: Voir tableau à la page 2!

Tourner l'arrêt de sécurité après chaque utilisation afin d'éviter une ouverture inopinée du pistolet !

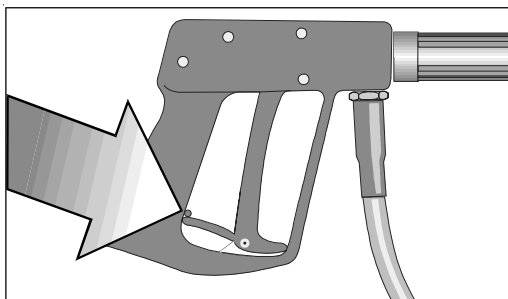

## Ne jamais ...



... diriger le jet sur  
une personne ou  
un animal,

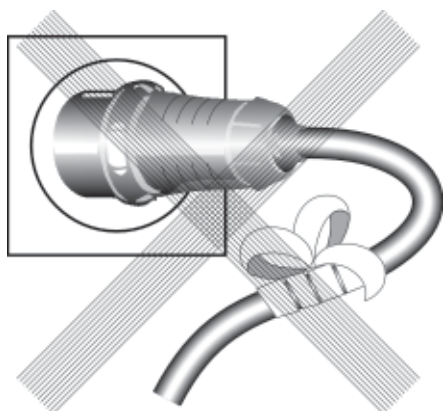

... endommager le  
câble ou effectuer  
des réparations  
inadéquates,



... tendre le flexible  
haute pression s'il y  
a formation de  
boucles, le tirer ou  
le laisser frotter sur  
une arête vive!



# Ne jamais ...



... laisser les enfants utiliser un nettoyeur haute pression,

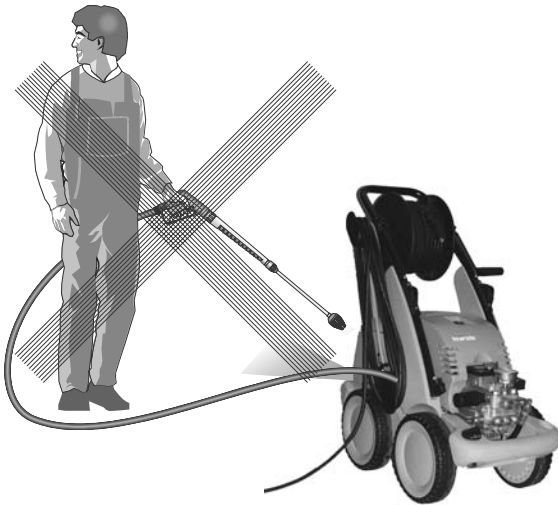

.. nettoyer l'appareil avec le jet haute pression,

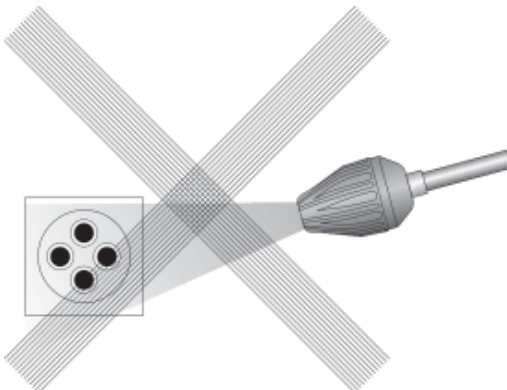

... diriger le jet sur une prise de courant!

# Possibilités de combinaison... (sur demande)

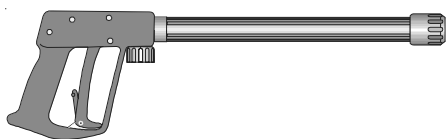

## Brosse de lavage rotative

N° de réf. 41.050 1

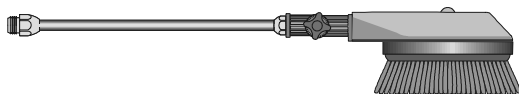

## Flexible de nettoyage de canalisations

10 m - N° de réf. 41.058 1

15 m - N° de réf. 41.058

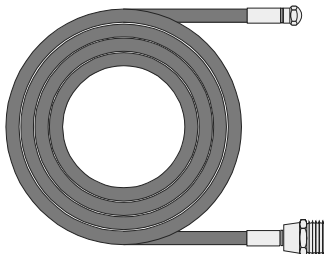

Lors de l'utilisation des accessoires, observer les prescriptions relatives à la protection de l'environnement, à l'élimination des déchets et à la protection des eaux!

... avec d'autres accessoires KRÄNZLE

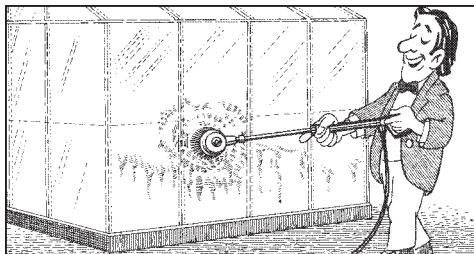
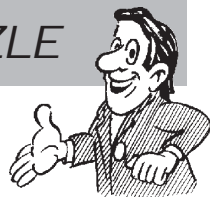

Lavage de voitures, vitrages, caravanes, bateaux, etc..  
Brosse de lavage rotative avec rallonge de 40 cm et raccord ST 30, M 22 x 1,5

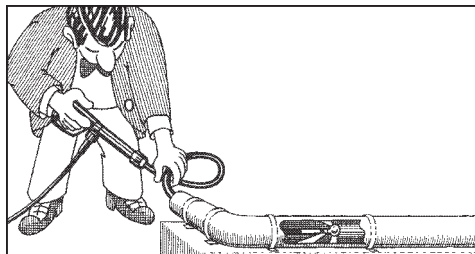

Nettoyage de tubes ou de canalisations.  
Flexible de nettoyage de canalisations avec buse KN et raccord ST 30, M 22 X 1,5

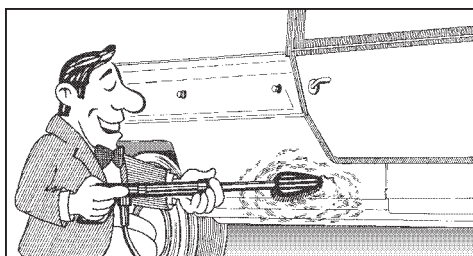

Nettoyage de voitures et de toutes les surfaces lisses.  
Brosse avec raccord ST 30, M 22 x 1,5.

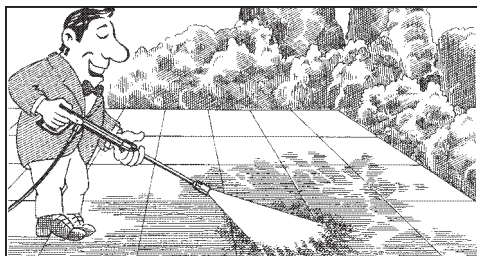

Jet rotatif pour saletés résistantes.  
Buse rotative Turbo avec rallonge de 40 cm et raccord ST 30, M 22 x 1,5.

## La buse est obturée !

- L'eau ne sort pas, tandis que le manomètre indique pleine pression !

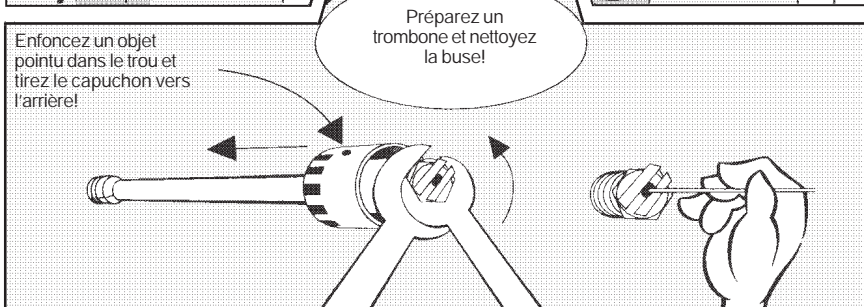
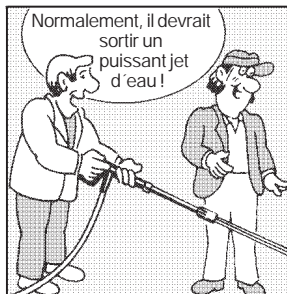

## Les soupapes sont obturées ou collées!

- Le manomètre n'indique pas la pression normale.
- Le tuyau haute pression vibre.
- L'eau sort par à-coups.
- Les soupapes peuvent rester collées à leur siège si l'appareil n'a pas été mis en service pendant une longue durée.

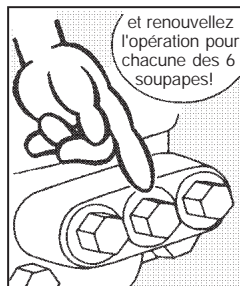
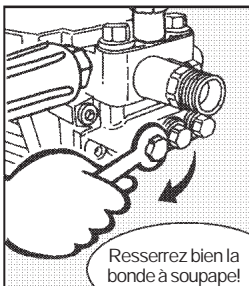
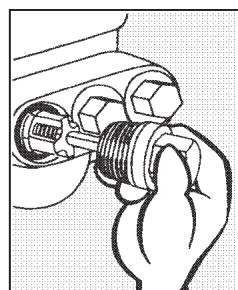
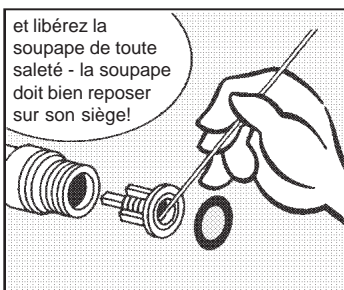
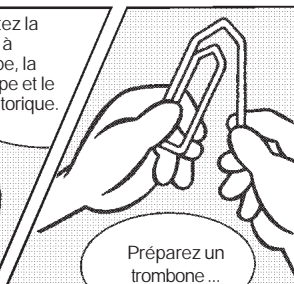
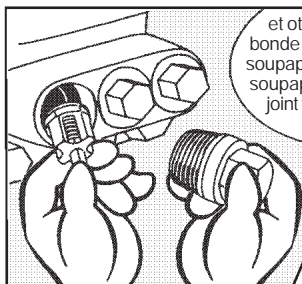
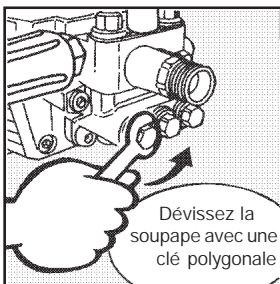
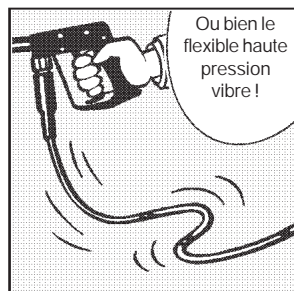
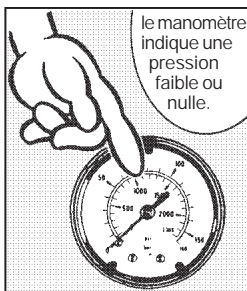

# Agrégat complet

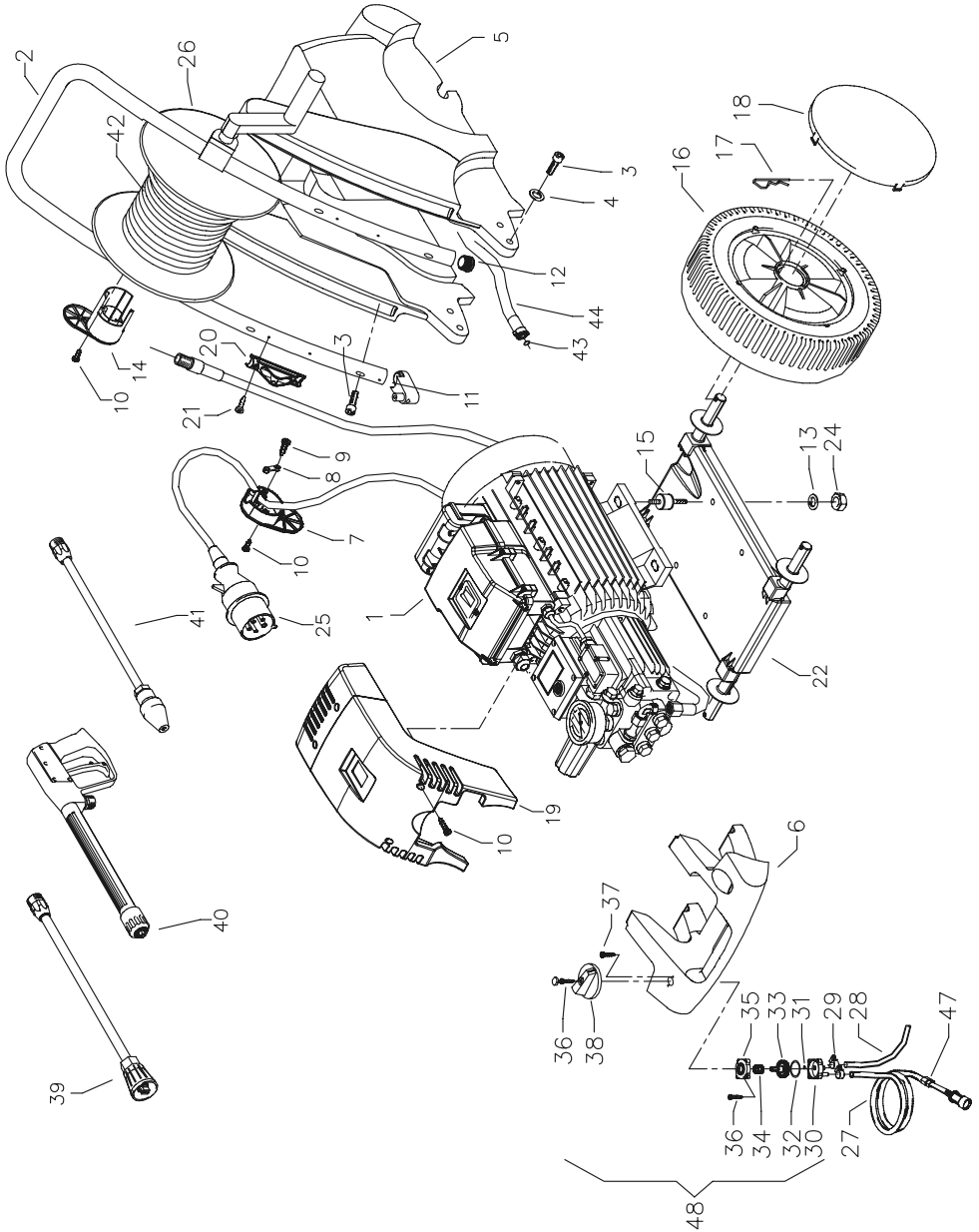

## Liste des pièces de rechange KRÄNZLE quadro 599 TST - 799 TST Agrégat complet

# quadro 599 TST - 799 TST

Pos.	Désignation	Qté	N° de réf.	Pos.	Désignation	Qté	N° de réf.
1.1	Moto-pompe <b>sans</b> app. électriques, pour quadro 599 TST	1	46.085 1	24	Elastic-Stop-Mutter M8	4	41.410
1.2	pour quadro 799 TST	1	46.085 2	25	Netzanschlusskabel 5,75m	1	41.092
1.3	Moto-pompe <b>avec</b> app. électriques, pour quadro 599 TST	1	46.086 1	25.1	Netzanschlusskabel 8m	1	44.036
1.2	pour quadro 799 TST	1	46.086 2	26	Courant triphasé (quadro 799 TST)	1	46.081
2	Schubbügel	1	46.033	27	Schlauchtrimmel kpl.	1	42.621
3	Schraube M6x35 DIN6912	8	46.024	28	Chemiesaugschlauch (Gewebe) mit Filter	1	42.622
4	Scheibe 6,4 DIN125	4	50.189	29	Gewebeschnlauch 0,4m	1	44.054
5	Wasserkasten	1	46.026	30	Schlauchklemme 9 - 9	2	44.145
6	Lanzenablage	1	46.028	31	Gehäuse Waschmittelventil	1	44.150
7	Kabelaufwicklung unten	1	42.611	32	O-Ring 5 x 1,5 (Viton)	1	44.149
8	Zugentlastung	1	43.431	33	O-Ring 28,24 x 2,62	1	44.147
9	Blechschaube 3,5 x 12	2	40.290	34	Regulierkolben Chemieventil	1	44.148
10	Kunststoffschaube 5,0 x 30	2	41.412	35	Edelstahlfeder 1,8 x 15 x 15	1	44.146
11	Lanzenständer	1	46.021	36	Deckel für Chemieventil	1	44.161
12	Rohrstopfen dm25	1	46.022	37	Blechschaube 3,5 x 16	3	44.162
13	Scheibe 8,4 DIN125	4	50.186	38	Blechschaube 3,5 x 19	2	44.161
14	Kabelaufwicklung oben	1	42.612	39.1	Drehgriff Chemieventil mit Blendkappe	1	44.151
15	Gummipuffer 30 x 20	4	46.023	39.2	Lance av. buse jet plat pour 599 TST	1	12.392 2-25035
16	Rad d250	4	46.010		Lance av. buse jet plat pour 799 TST	1	12.392 2-25045
17	Federstecker	4	40.115 1		<b>Mentionner la taille de la buse</b>		
18	Radkappe	4	46.011	40	Pistolet PICO avec rallonge	1	41.053 1
19.1	Frontplatte quadro 599 TST	1	46.014 1	41.1	Buse Turbo-Jet 035 pour quadro 599 TST	1	46.150
19.2	Frontplatte quadro 799 TST	1	46.014 2	41.2	Buse Turbo-Jet 045 pour quadro 799 TST	1	46.150 1
20	Lanzenhalter	2	42.610	42	Hochdruckschlauch 20 m NW6	1	43.416 1
21	Blechschaube 3,5x16 DIN7981	5	44.161	43	O-Ring 13 x 2,6	2	13.272
22	Fahrgestell	1	46.001	44	Verbindungsschlauch	1	46.032
				47	Rückschlagventil für Chemiesaugschl.	1	44.240
				48	Chemieventil Kpl. Pos. 30-37	1	44.052

# Vanne à flotteur et frein

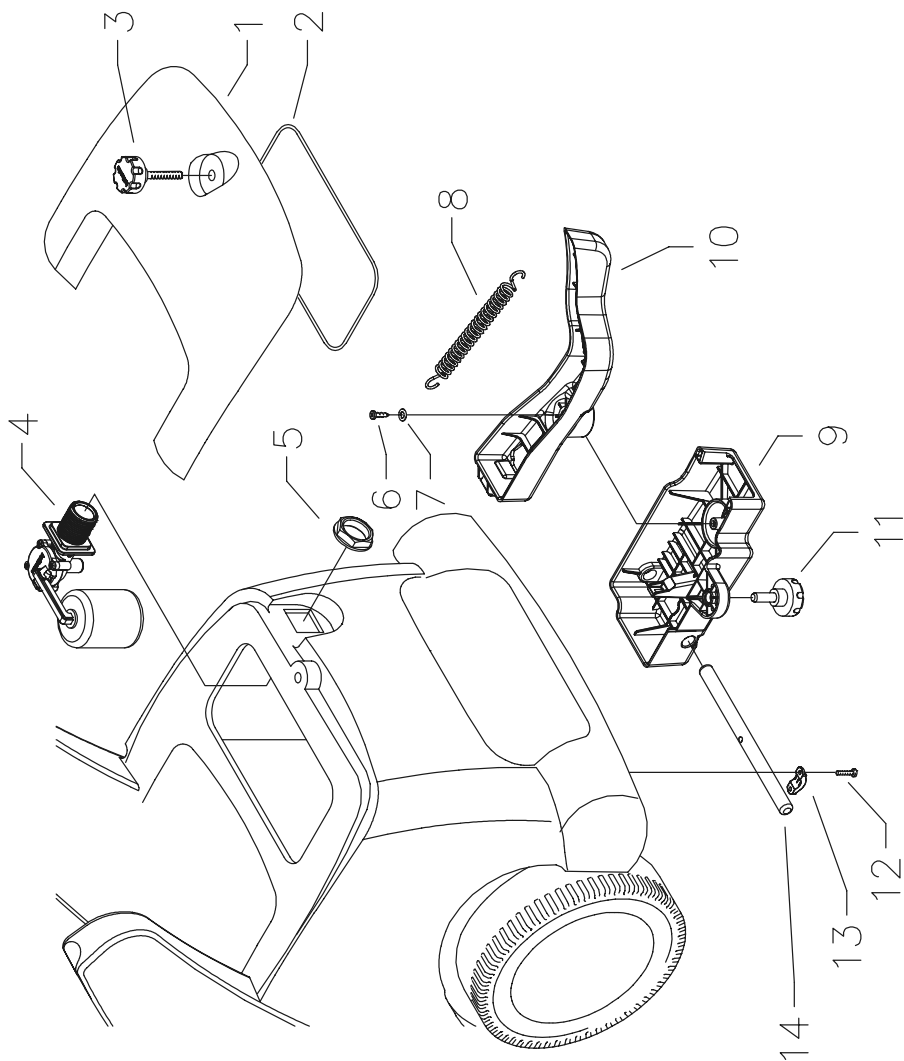



# quadro 599 TST - 799 TST

## Liste des pièces de rechange KRÄNZLE quadro 599 TST - 799 TST Vanne à flotteur et frein

Pos.	Désignation	Qté	N° de réf.
1	Revisionsdeckel	1	46.027
2	Dichtung für Revisionsdeckel	1	43.030
3	Sterngriffschraube M6	1	46.031
4	Schwimmerventil	1	46.250
5	Mutter R3/4"	1	46.258
6	Kunststoffschraube 5x14	1	43.426
7	Scheibe 5,3 DIN9021	1	50.152
8	Zugfeder	1	46.020
9	Deckel Bremse	1	46.016
10	Hebel Bremse	1	46.017
11	Sternschraube M8	1	50.168
12	Innensechskantschraube M4x10	4	46.002
13	Schelle	2	43.431
14	Bolzen für Bremse	1	46.018
	<b>Frein complet</b>		<b>46.080</b>
	mprenant: Pos. 6-14		

# Moteur de pompe

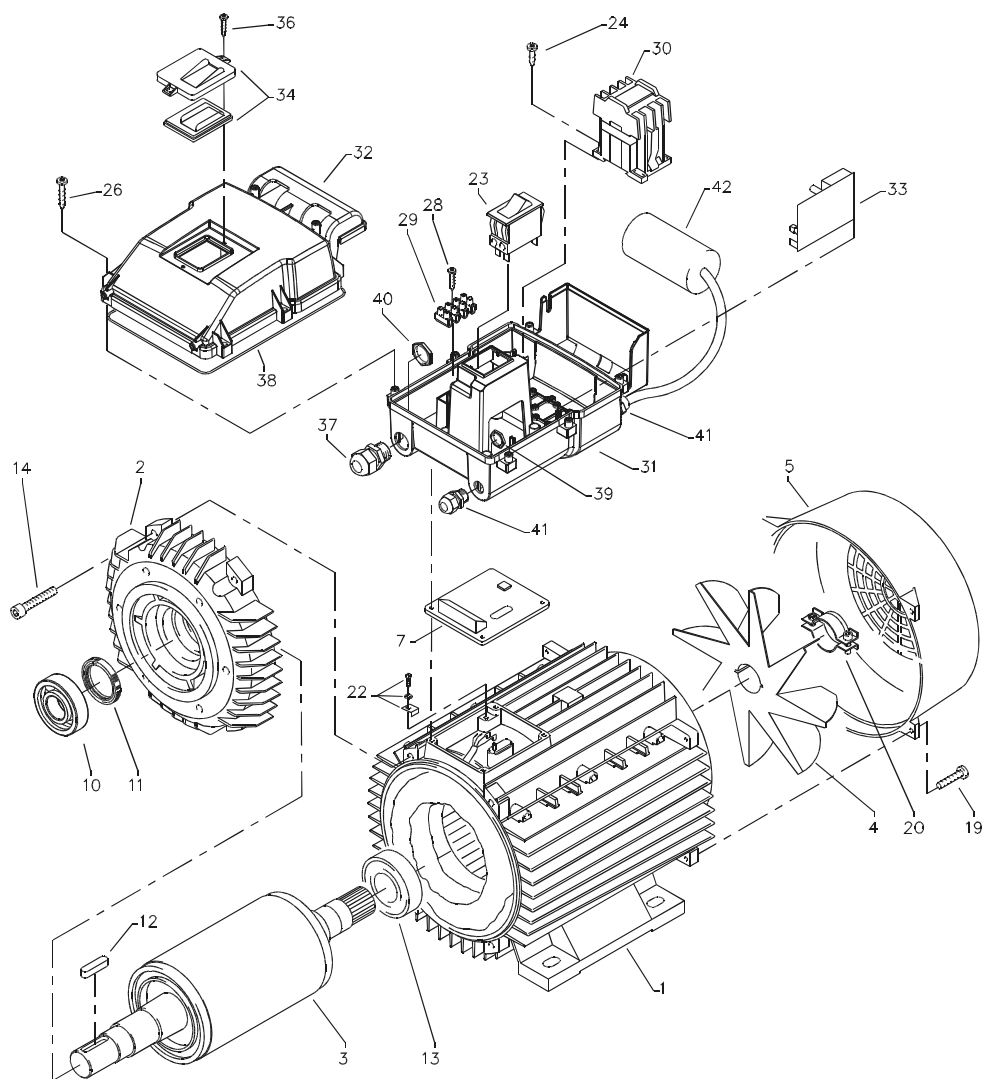

# quadro 599 TST

## Liste des pièces de rechange KRÄNZLE quadro 599 TST Moteur de pompe

Pos.	Désignation	Qté	N° de réf.
1	Stator 100 2,3kW 230V / 50Hz	1	40.720
2	A-Lager Flansch	1	40.700
3	Rotor 112 400V / 50Hz	1	40.703
4	Lüfterrad BG100	1	40.702
5	Lüfterhaube BG 100	1	40.701
7	Flachdichtung	1	43.030
10	Schräggugellager 7306	1	40.704
11	Öldichtung 35 x 47 x 7	1	40.080
12	Paßfeder 8 x 7 x 28	1	40.459
13	Kugellager 6206 - 2Z	1	40.538
14	Innensechskantschraube M 6 x 30	4	43.037
19	Schraube M 4 x 12	4	41.489
20	Schelle für Lüfterrad BG100-112	1	40.535
22	Erdungsschraube kpl.	1	43.038
23	Schalter 14,5 A Amazonas	1	41.111 6
24	Kunststoffschraube 4,0 x 16	4	43.417
26	Kunststoffschraube 5,0 x 25	6	41.414
28	Kuststoffschraube 3,5 x 20	2	43.415
29	Lüsterklemme 5-pol.	1	43.326 1
30	Schütz 230V 50/60 Hz	1	46.005
31	Schaltkasten Unterteil	1	46.012
32	Schaltkasten Deckel	1	46.013
33	Steuerplatine Abschaltverz. 230V / 50Hz	1	42.504
34	Klemmrahmen mit Schalterabdichtung	1	43.453
36	Blechschrabe 3,5 x 16	2	44.161
37	PG 16-Verschraubung	1	41.419 1
38	Dichtung für Schaltkastendeckel	1	42.525
39	Gegenmutter für PG9-Verschraubung	2	41.087 1
40	Gegenmutter für PG16-Verschraubung	1	44.119
41	PG 9 - Verschraubung	2	43.034
42	Kondensator 60µF	1	41.148
<b>Coffret de distrib., compl. Pos. 23 - 42</b>			<b>46.082</b>
<b>Moteur complet, sans interrupteur Pos. 1 - 22</b>			<b>24.085</b>

# Moteur de pompe

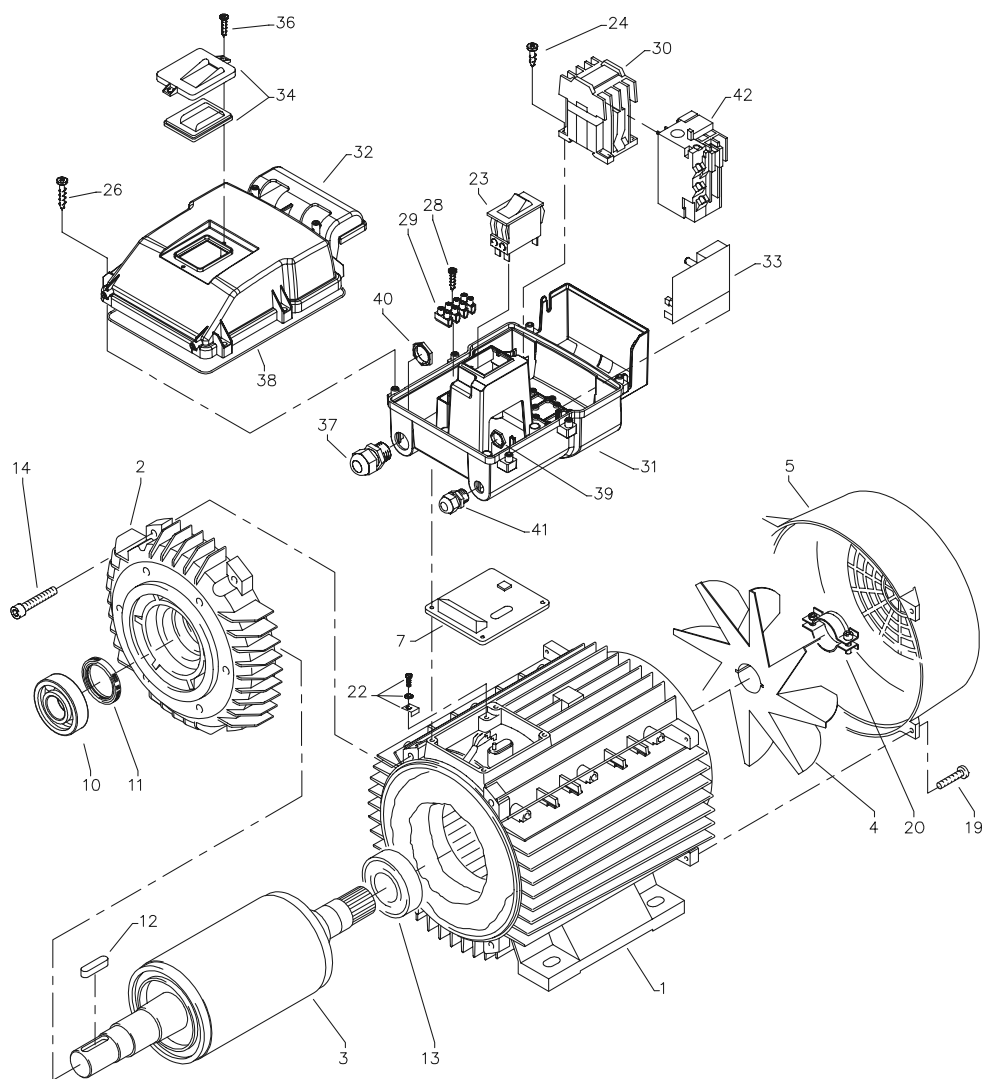

# quadro 799 TST

## Liste des pièces de rechange KRÄNZLE quadro 799 TST Moteur de pompe

Pos.	Désignation	Qté	N° de réf.
1	Stator 100 4,0kW 400V / 50Hz	1	40.710
2	A-Lager Flansch	1	40.700
3	Rotor 100 400V / 50Hz	1	40.703
4	Lüfterrad BG100	1	40.702
5	Lüfterhaube BG 100	1	40.701
7	Flachdichtung	1	43.030
10	Schräggugellager 7306	1	40.704
11	Öldichtung 35 x 47 x 7	1	40.080
12	Paßfeder 8 x 7 x 28	1	40.459
13	Kugellager 6206 - 2Z	1	40.538
14	Innensechskantschraube M 6 x 30	4	43.037
19	Schraube M 4 x 12	4	41.489
20	Schelle für Lüfterrad BG100-112	1	40.535
22	Erdungsschraube kpl.	1	43.038
23	Schalter 14,5 A Amazonas	1	41.111 6
24	Kunststoffschraube 4,0 x 16	4	43.417
26	Kunststoffschraube 5,0 x 25	6	41.414
28	Kuststoffschraube 3,5 x 20	2	43.415
29	Lüsterklemme 5-pol.	1	43.326 1
30	Schütz CA3-12-10 3x400V 50/60 Hz	1	44.057
31	Schaltkasten Unterteil	1	42.606
32	Schaltkasten Deckel	1	42.607
33	Steuerplatine Abschaltverz.	1	42.503
34	Klemmrahmen mit Schalterabdichtung	1	43.453
36	Blechschrabe 3,5 x 16	2	44.161
37	PG 16-Verschraubung	1	41.419 1
38	Dichtung für Schaltkastendeckel	1	42.525
39	Gegenmutter für PG9-Verschraubung	1	41.087 1
40	Gegenmutter für PG16-Verschraubung	1	44.119
41	PG 9 - Verschraubung	1	43.034
42	Überstromauslöser CT 3-12	1	44.058
<b>Coffret de distrib., compl.. Pos. 23 - 42</b>			<b>46.083</b>
<b>Moteur complet, sans interrupteur Pos. 1 - 22 Pos. 1 - 22</b>			<b>24.080</b>

# Partie transmission

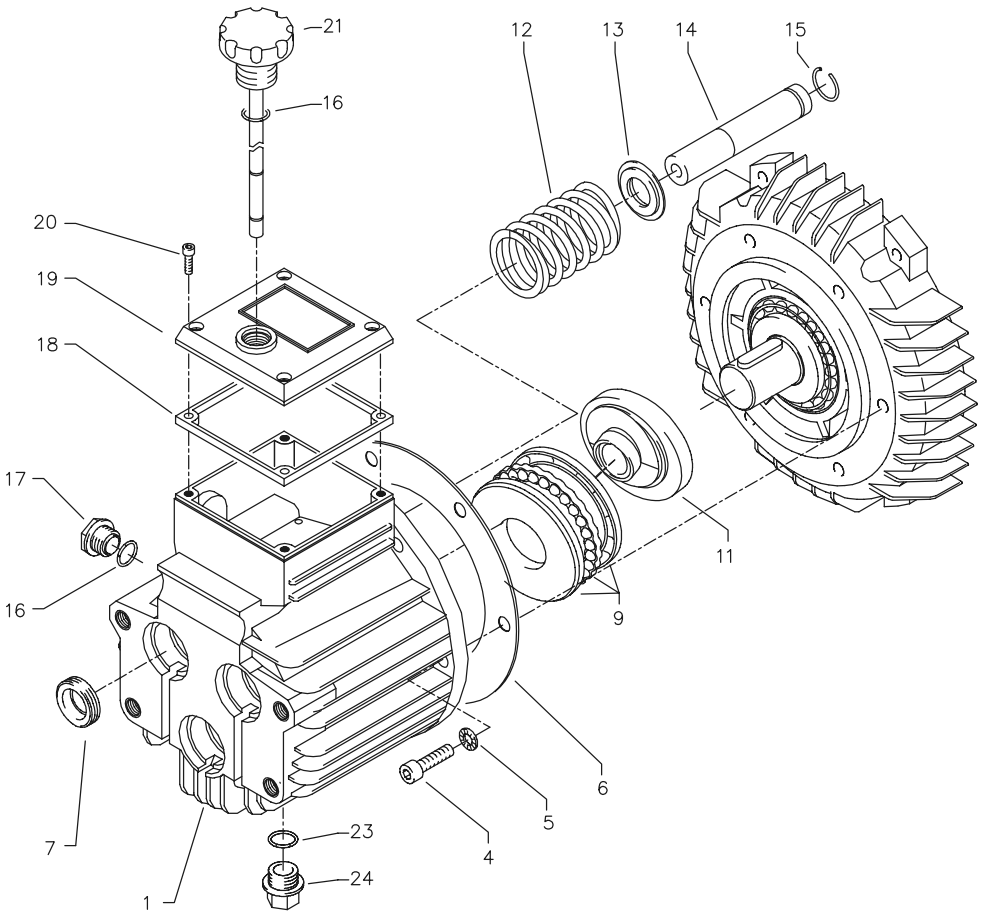

# quadro 599 TST

## Liste des pièces de rechange KRÄNZLE quadro 799 TST Partie transmission pompe AM

Pos.	Désignation	Qté	N° de réf.
1	Ölgehäuse mit Öldichtungen	1	40.452
4	Innensechskantschraube M 8 x 25	6	40.053
5	Sicherungsscheibe	6	40.054
6	Flachdichtung	1	40.511
7	Öldichtung 18 x 28 x 7	3	41.031
9	Axial-Rillenkugellager AM	1	40.462
11	Taumelscheibe 8,0° quadro 599	1	40.460-8,0
12	Plungerfeder	3	40.453
13	Federdruckscheibe	3	40.454
14	Plunger 18mm (AM-Pumpe)	3	40.455
15	Sprengring	3	41.035
16	O-Ring 14 x 2	2	43.445
17	Verschlußschraube M 18 x 1,5	1	41.011
18	Flachdichtung	1	41.019 3
19	Deckel	1	40.518
20	Innensechskantschraube M 5 x 12	4	41.019 4
21	Ölmeßstab (AM-Pumpe)	1	40.461
23	O-Ring	1	43.445
24	Verschlußstopfen R 3/8"	1	40.051
<b>Transmission AM compl.</b>			46.087 1-8,0
avec roulement à billes, pour quadro 599, comprenant: Pos. 1-24			

# Partie transmission

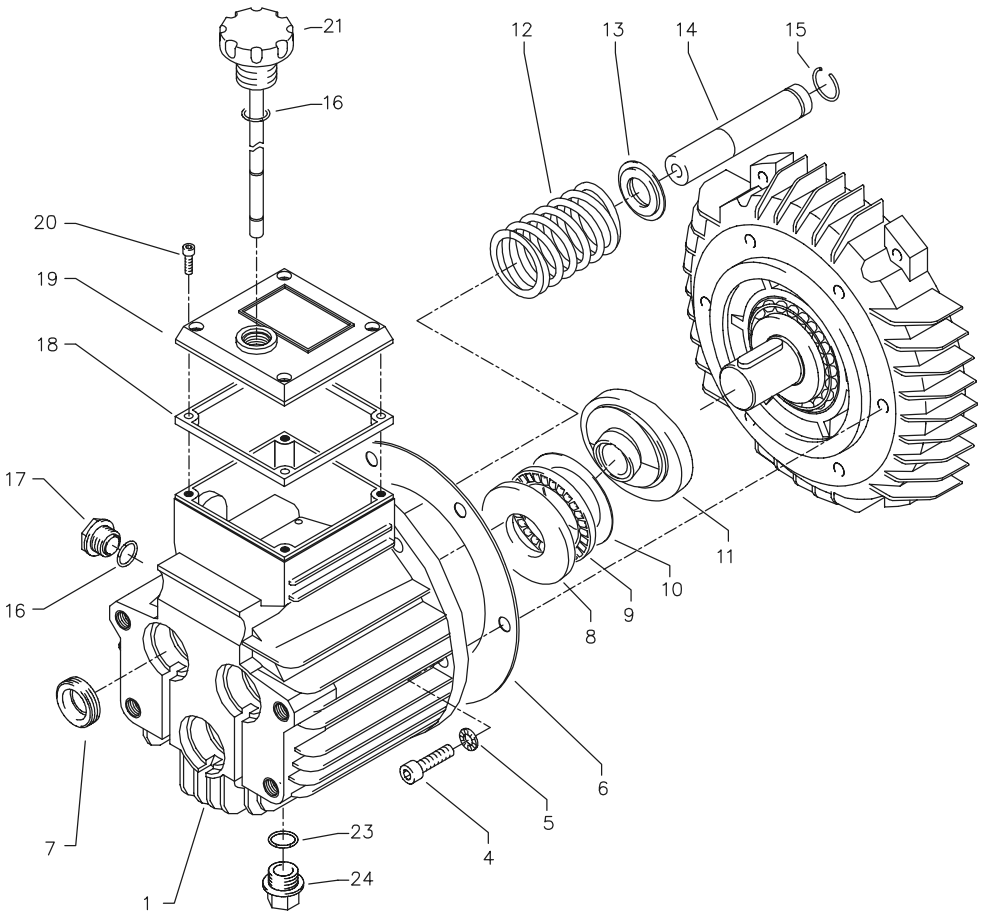



# quadro 799 TST

## Liste des pièces de rechange KRÄNZLE quadro 799 TST Partie transmission pompe AM

Pos.	Désignation	Qté	N° de réf.
1	Ölgehäuse mit Öldichtungen	1	40.452
4	Innensechskantschraube M 8 x 25	6	40.053
5	Sicherungsscheibe	6	40.054
6	Flachdichtung	1	40.511
7	Öldichtung 18 x 28 x 7	3	41.031
8	Wellenscheibe	1	40.043
9	Axial-Rollenkäfig	1	40.040
10	AS-Scheibe	1	40.041
11	Taumelscheibe 8,0° quadro 599	1	40.460-8,0
11.1	Taumelscheibe 10,75° quadro 799	1	40.460-10,75
12	Plungerfeder	3	40.453
13	Federdruckscheibe	3	40.454
14	Plunger 18mm (AM-Pumpe)	3	40.455
15	Sprengring	3	41.035
16	O-Ring 14 x 2	2	43.445
17	Verschlußschraube M 18 x 1,5	1	41.011
18	Flachdichtung	1	41.019 3
19	Deckel	1	41.023 1
20	Innensechskantschraube M 5 x 12	4	41.019 4
21	Ölmeßstab (AM-Pumpe)	1	40.461
23	O-Ring	1	43.445
24	Verschlußstopfen R 3/8"	1	40.051
<b>Transmission AM compl.</b> avec roulement à rouleaux, pour quadro 799, comprenant: Pos. 1-24			46.087 2-10,75

# Vanne d'inversion et manoccontacteur

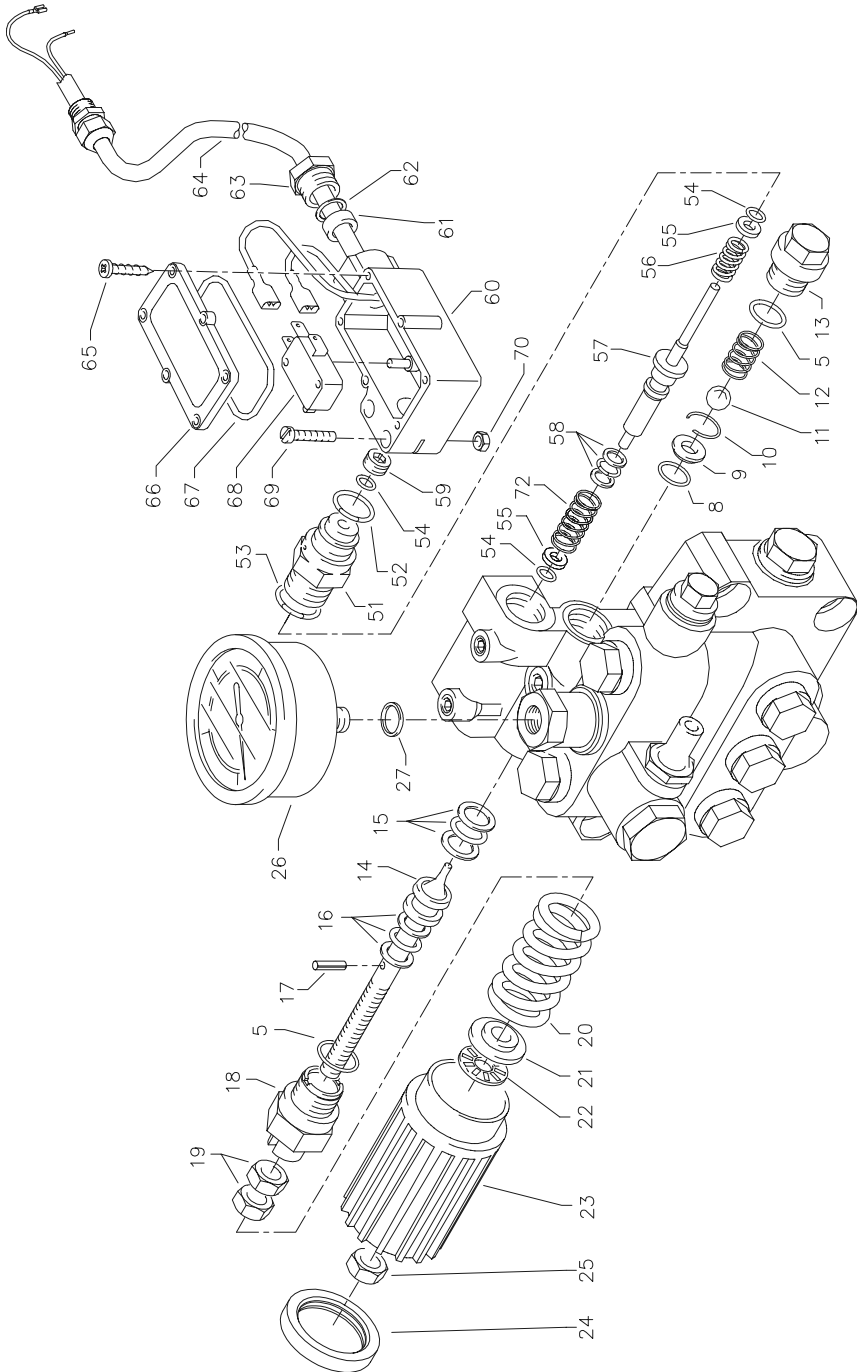

## Liste des pièces de rechange KRÄNZLE quadro 599 TST - 799 TST Vanne d'inversion et manoccontacteur

Pos.	Désignation	Qté	N° de réf.	Pos.	Désignation	Qté	N° de réf.
5	O-Ring 16 x 2	2	13.150	55	Stützscheibe	2	15.015
8	O-Ring 11 x 1,44	1	12.256	56	Edelstahlfeder	1	15.016
9	Edelstahlsitz	1	14.118	57	Steuerstößel	1	15.010 2
10	Sicherungsring	1	13.147	58	Parbaks	1	15.013
11	Edelstahlkugel	1	13.148	59	Stopfen M 10 x 1 (durchgebohrt)	1	13.385 1
12	Edelstahlfeder	1	14.119	60	Gehäuse Elektroschalter	1	15.007
13	Verschlußschraube	1	14.113	61	Gummimanschette PG 9	1	15.020
14	Steuerkolben	1	14.134	62	Scheibe PG 9	1	15.021
15	Parbaks 16 mm	1	13.159	63	Verschraubung PG 9	1	15.022
16	Parbaks 8 mm	1	14.123	64	PVC-Kabel 2x 1,0 mm <sup>2</sup>	1	42.505
17	Spannstift	1	14.148	65	Blechschrube 2,8 x 16	6	15.024
18	Kolbenführung spezial	1	42.105	66	Deckel Elektroschalter	1	15.008
19	Kontermutter M 8 x 1	2	14.144	67	O-Ring 44 x 2,5	1	15.023
20	Ventilfeder schwarz	1	14.125	68	Mikroschalter	1	15.018
21	Federdruckscheibe	1	14.126	69	Zylinderschraube M 4 x 20	2	15.025
22	Nadellager	1	14.146	70	Sechskant - Mutter M 4	2	15.026
23	Handrad AM-Pumpe	1	40.457	72	Druckfeder 1 x 8,6 x 30	1	40.520
24	Kappe Handrad AM-Pumpe	1	40.458		<b>Piston de ditrib. compl. avec poignée, Pos. 5, 14-25</b>		<b>40.490</b>
25	Elastic-Stop-Mutter M 8 x 1	1	14.152		<b>Lots de réparation</b>		<b>15.009 3</b>
26	Manometer 0-400 Bar	1	15.039 4		<b>Organes du manoccontacteur</b>		
27	Aluminium-Dichtring	2	13.275		1x Pos. 51, 1x Pos. 52, 1x Pos. 53,		
51	Führungsteil Steuerstößel	1	15.009 1		3x Pos. 54, 1x Pos. 55, 1x Pos. 56,		
52	O-Ring 12,3 x 2,4	1	15.017		1x Pos. 57, 1x Pos. 58, 1x Pos. 59		
53	O-Ring 14 x 2	1	43.445				
54	O-Ring 3,3 x 2,4	3	12.136		<b>Manoccontacteur, compl. Pos. 54 - 70</b>		<b>41.300 5</b>

# Chapelle à soupapes

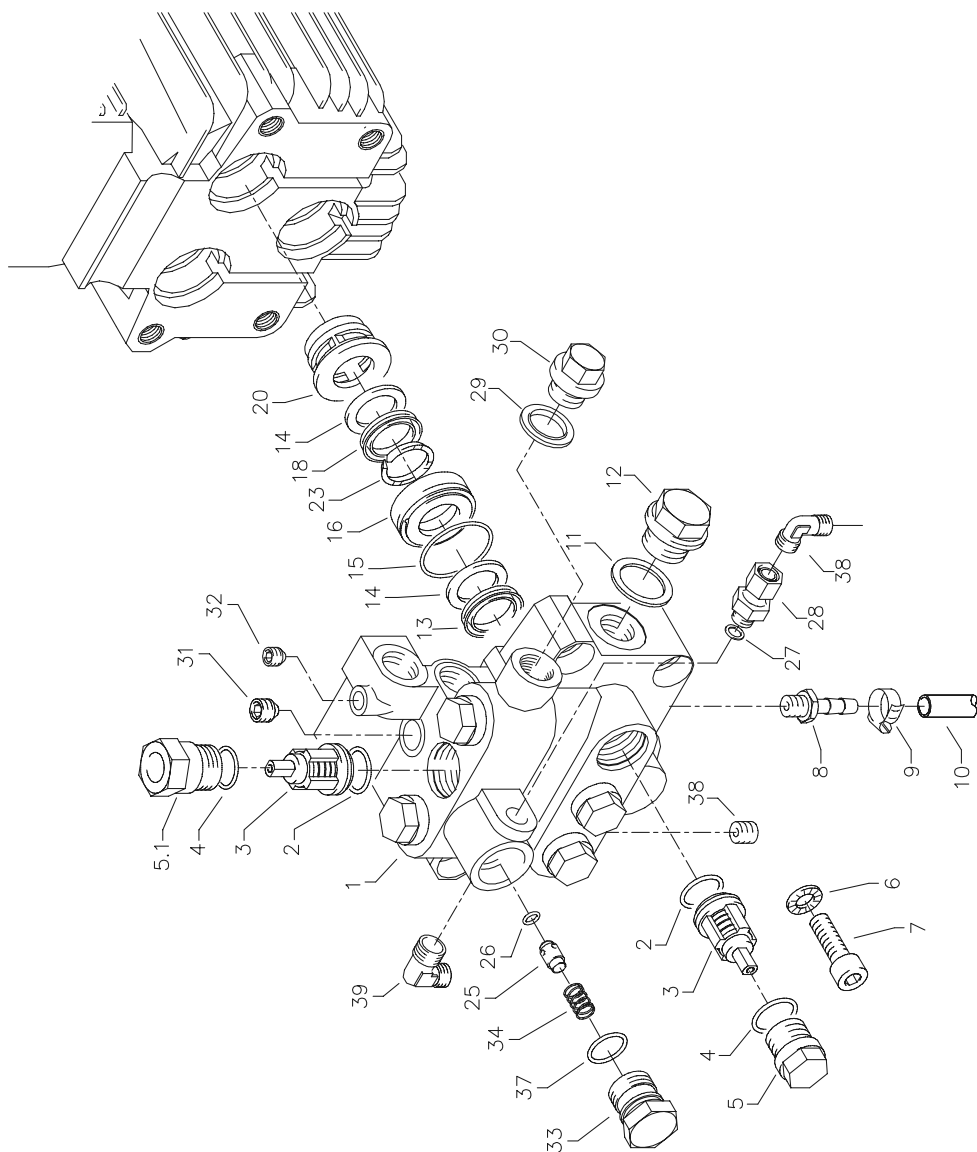

# quadro 599 TST - 799 TST

## Liste des pièces de rechange KRÄNZLE quadro 599 TST - 799 TST Chapelle à soupapes pour pompe AM intégrée

Pos.	Désignation	Qté	N° de réf.	Pos.	Désignation	Qté	N° de réf.
1	Ventilgehäuse AM-Pumpe	1	40.451	27	Aluminium-Dichtring	2	13.275
2	O-Ring 15 x 2	6	41.716	28	Ausgangsteil Pumpe R1/4" x 12	1	46.039
3	Ventile (grün)	6	41.715 1	29	Kupferring	1	42.104
4	O-Ring 16 x 2	6	13.150	30	Dichtstopfen R1/4" mit Bund	1	42.103
5	Ventilstopfen	5	41.714	31	Dichtstopfen M10 x 1	1	43.043
5.1	Ventilstopfen mit R1/4" IG	1	42.026 1	32	Dichtstopfen M 8 x 1	2	13.158
7	Innensechskantschraube M10 x 35	4	42.509 1	33	Ausgangsteil	1	42.161
8	Schlauchnippel R1/4" x 8	1	46.038	34	Rückschlagfeder	1	14.120
9	Schlauchschele 7 - 10	1	44.054	37	O-Ring 18 x 2	1	43.446
10	Chemiesaugschlauch mit Filter	1	46.038 1	38	Ermetwinkel 12L x 12L	1	42.630
11	Dichtring	1	40.019	39	Ermetwinkel R3/8" x 12L	1	44.092
12	Stopfen 3/8"	1	40.018				
13	Manschette 18 x 26 x 4/2	3	41.013				
14	Backring 18 mm	6	41.014				
15	O-Ring	3	40.026				
16	Leckagering 18 mm	3	41.066				
18	Gewebemanschette 18 x 26 x 5,5/3	3	41.013 1				
20	Zwischenring 18 mm	3	41.015 2				
23	Druckring	3	41.018				
25	Rückschlagkörper	1	14.122				
26	O-Ring 6 x 3	1	14.121				

### Chapelle à soupapes sans manomètre,

comprenant: Pos. 1 - 8; Pos. 11 - 39

Lots de réparation:

Lot de réparation manchettes 18 mm 41.049 1  
comprenant: 3x Pos. 13; 6x Pos. 14;  
3x Pos. 15; 3x Pos. 23; 3x Pos. 18

Lot de rép. Soupapes pour pompe AM 41.748 1  
comprenant: 6x Pos. 4; 6x Pos. 5;  
6x Pos. 6

# Enrouleur

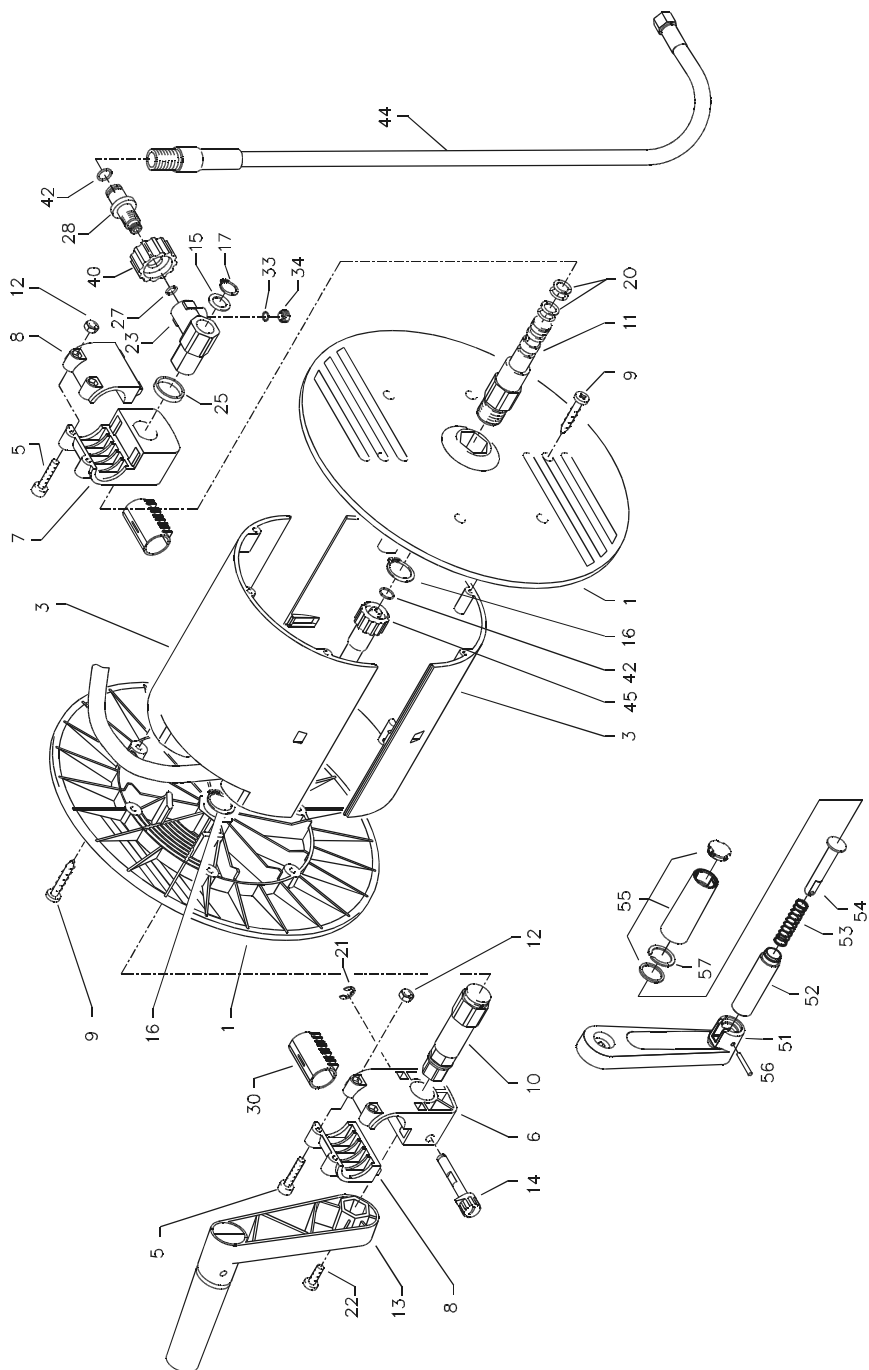

# quadro 599 TST - 799 TST

## Liste des pièces de rechange KRÄNZLE quadro 599 TST - 799 TST Enrouleur

Pos.	Désignation	Qté	N° de réf.	Pos.	Désignation	Qté	N° de réf.
1	Seitenschale	2	46.201	23	Drehgelenk	1	40.167
3	Trommelteil	2	46.202	25	Distanzring	1	40.316
5	Innensechskantschraube M 4 x 25	4	40.313	27	O-Ring 6,86 x 1,78	1	40.585
6	Lagerklotz mit Bremse	1	40.306	28	Anschlußstück	1	40.308
7	Lagerklotz links	1	40.305	30	Adapter li + re	1	46.205
8	Klemmstück	2	40.307	33	O-Ring 6 x 1,5	1	13.386
9	Kunststoffschraube 5,0 x 20	12	43.018	34	Stopfen M 10 x 1	1	13.385
10	Antriebswelle	1	46.204	40	Überwurfmutter	1	13.276 2
11	Welle Wasserführung	1	46.203	42	O-Ring 9,3 x 2,4	4	13.273
12	Elastic-Stop-Mutter M 4	4	40.111	44	Verbindungsschlauch	1	46.037
13	Handkurbel	1	40.309 9	45	Hochdruckschlauch NW6 20 m	1	43.416 1
14	Verriegelungsbolzen	1	40.312	51	Kurbelarm	1	40.309 1
15	Scheibe MS 16 x 24 x 2	1	40.181	52	Hülse	1	40.309 2
16	Wellensicherungsring 22 mm	2	40.117	53	Druckfeder	1	40.309 3
17	Wellensicherungsring 16 mm	1	40.182	54	Bolzen	1	40.309 4
20	Parbaks 16 mm	2	13.159	55	Griff mit Kappe und Gleitscheibe	1	40.309 5
21	Sicherungsscheibe 6 DIN6799	1	40.315	56	Spannstift 4 x 28	1	40.309 6
22	Schraube M 5 x 10	1	43.021	57	Flachsprengring SW18	1	40.309 8

**Enrouleur** complet sans flexible  
comprenant: Pos. 1 - 42

**46.081**

**Manivelle complète**  
comprenant: Pos. 51 - 57

**40.309 9**

# Pistole PICO et lance

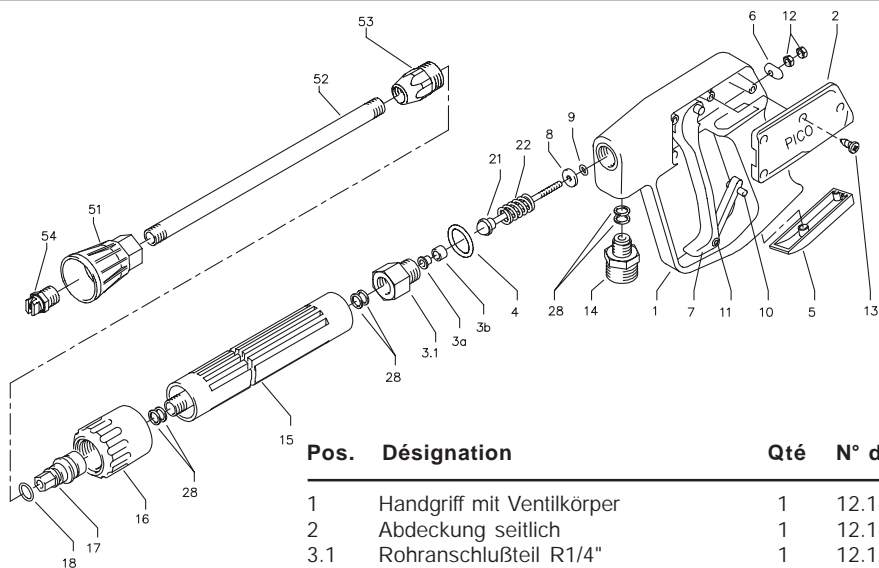

Pos.	Désignation	Qté	N° de réf.
1	Handgriff mit Ventilkörper	1	12.165
2	Abdeckung seitlich	1	12.166
3.1	Rohranschlußteil R1/4"	1	12.125
3a+b	Messinghülse mit Teflonsitz	1	12.127
4	O-Ring 12 x 2	1	15.005 1
5	Abdeckung unten	1	12.167
6	Druckplatte	1	12.168
7	Abzug-Hebel	1	12.169
8	Messing-Scheibe	1	12.135
9	O-Ring 3,3 x 2,4	1	12.136
10	Sicherungshebel	1	12.170
11	Stift 3 x 17	1	12.171
12	Kontermutter M 4	2	12.138
13	Schraube 3,9 x 9,5	4	12.172
14	ST 30-Nippel M22 x 1,5 / R 1/4" AG	1	13.365
15	Rohr kunststoffumspritzt bds. R 1/4" AG	1	15.004 2
16	Überwurfmutter ST 30 M22 x 1,5 IG	1	13.276 1
17	Außen-Sechskant-Nippel R 1/4" IG	1	13.277 1
18	O-Ring 9,3 x 2,4	1	13.273
21	Kolbenstange mit Kolben	1	12.143
22	Druckfeder	1	12.145
51	Düsenchutz	1	26.002
52	Rohr 500 mm; bds. R1/4"	1	12.385 1
53	ST 30 Nippel M 22 x 1,5 / R1/4" m. ISK	1	13.370
54	Buse jet plat 25035 (pour quadro 599)	1	D25035
54.1	Buse jet plat 25045 (pour quadro 799)	1	D25045

**Pistolet Pico avec rallonge** **41.053 1**  
**Lance compl. av. buse HP 035** **12.392 3**  
**Lance compl. av. buse HP 045** **12.392**

**Lot de réparation "Pico"** **12.158**

comprenant: 1x Position:  
 3.1, 3a, 3b, 4, 8, 9, 12, 21, 22



# Buse Turbo-Jet

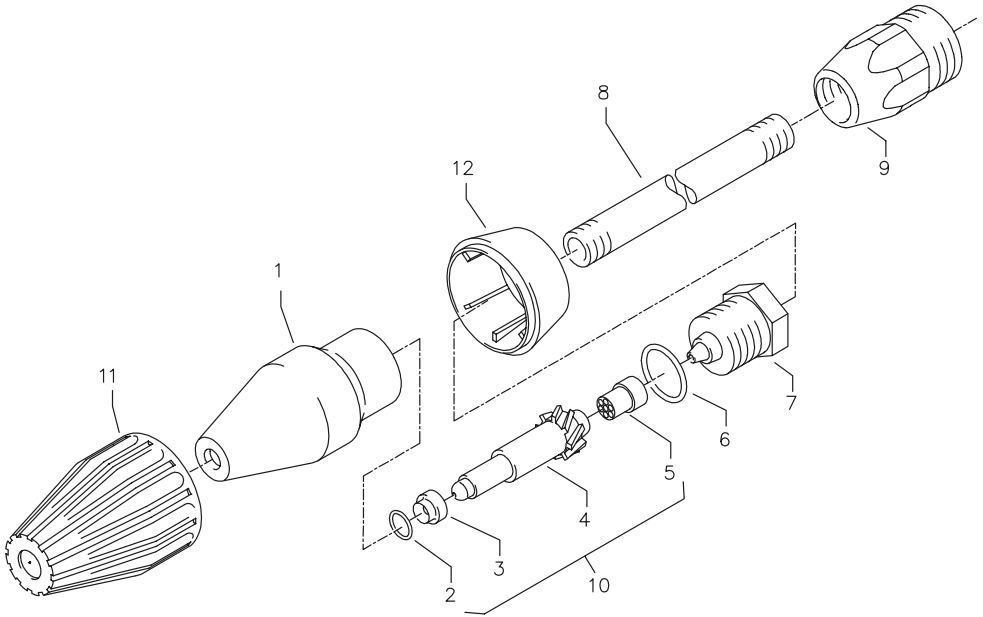

## Liste des pièces de rechange KRÄNZLE quadro 599 TST - 799 TST Buse Turbo-Jet

Pos.	Désignation	Qté	N° de réf.
1	Sprühkörper	1	41.520
2	O-Ring 6,88 x 1,68	1	41.521
3	Düsensitz	1	41.522
4	Buse 035 (quadro 599)	1	41.523 1
4.1	buse 045 (quadro 799)	1	41.523
5	Stabilisator	1	41.524
6	O-Ring	1	40.016 1
7	Sprühstopfen R1/4" IG	1	41.526 1
8	Rohr 500 mm lang; bds. R1/4"	1	12.385 1
9	Nippel M22x1,5 x R1/4" IG	1	13.370
11	Kappe vorn für Schmutzkiller	1	41.528 1
12	Capuchon arrière buse Turbo-Jet 035	1	41.540 4
12.1	Capuchon arrière buse Turbo-Jet 045	1	41.540 2

**Lot de réparation Buse Turbo-Jet 035 41.097 0**

**Lot de réparation Buse Turbo-Jet 045 41.097**

comprenant: 1x 2; 3; 4; 5

**Buse Turbo-Jet 035 avec lance 500mm**

**46.150**

**Buse Turbo-Jet 045 avec lance 500mm**

**46.150 1**

# Schéma des connexions



Schéma des connexions pour KRÄNZLE quadro 599 TST  
230 Volt / 50 Hz

# Schéma des connexions

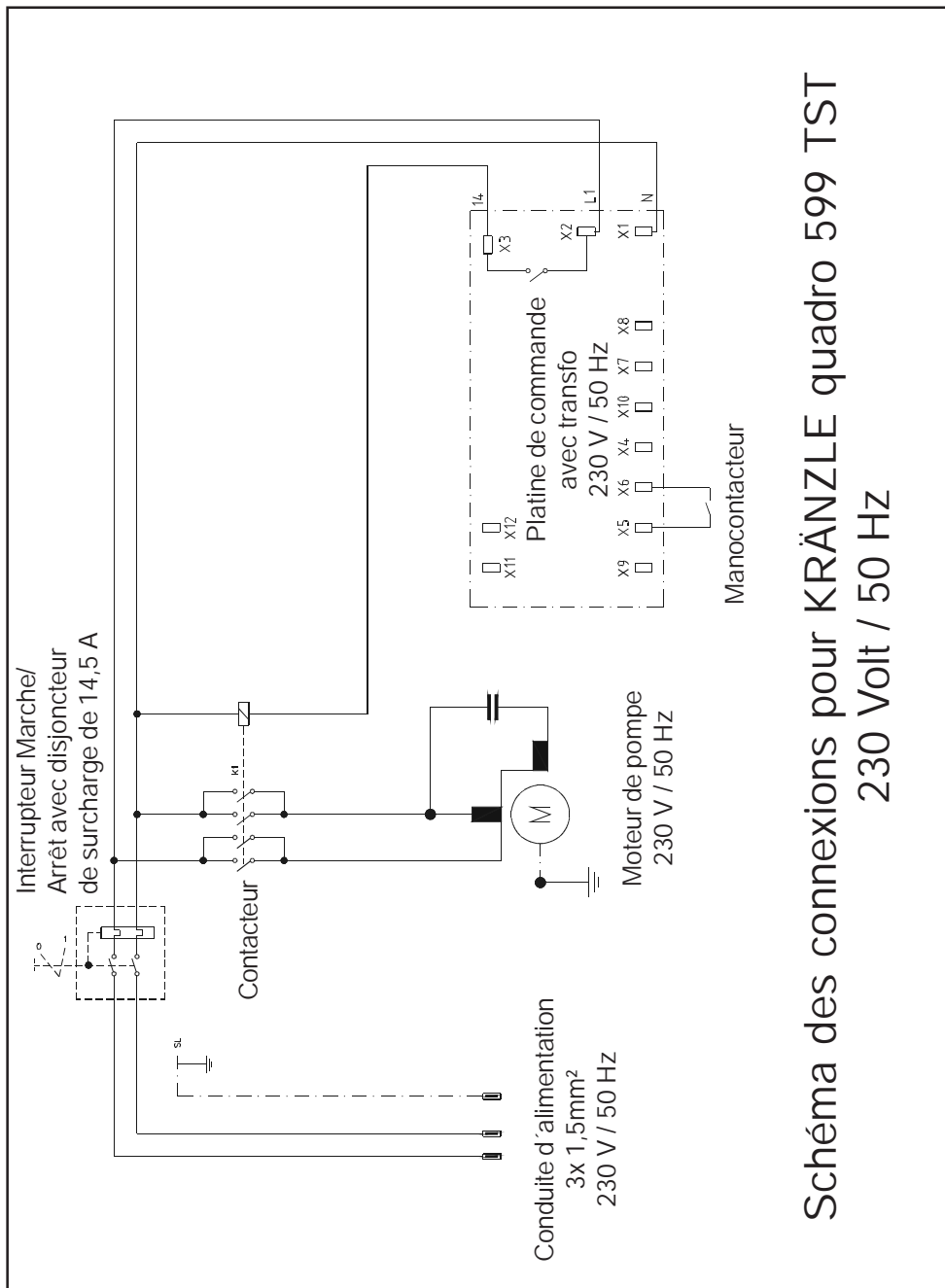

Schéma des connexions pour KRÄNZLE quadro 799 TST  
400 Volt / 50 Hz

# Prescriptions générales

## Contrôle

Conformément aux "directives relatives aux pompes à jet de liquide", le nettoyeur haute pression devra être soumis, en cas de nécessité, et au moins tous les 12 mois, à un contrôle réalisé par un spécialiste afin de déterminer s'il répond aux exigences de sécurité requises. Les résultats du contrôle devront être fixés par écrit. Il n'est pas nécessaire qu'ils soient relevés de manière formelle. (Voir page 46-47)

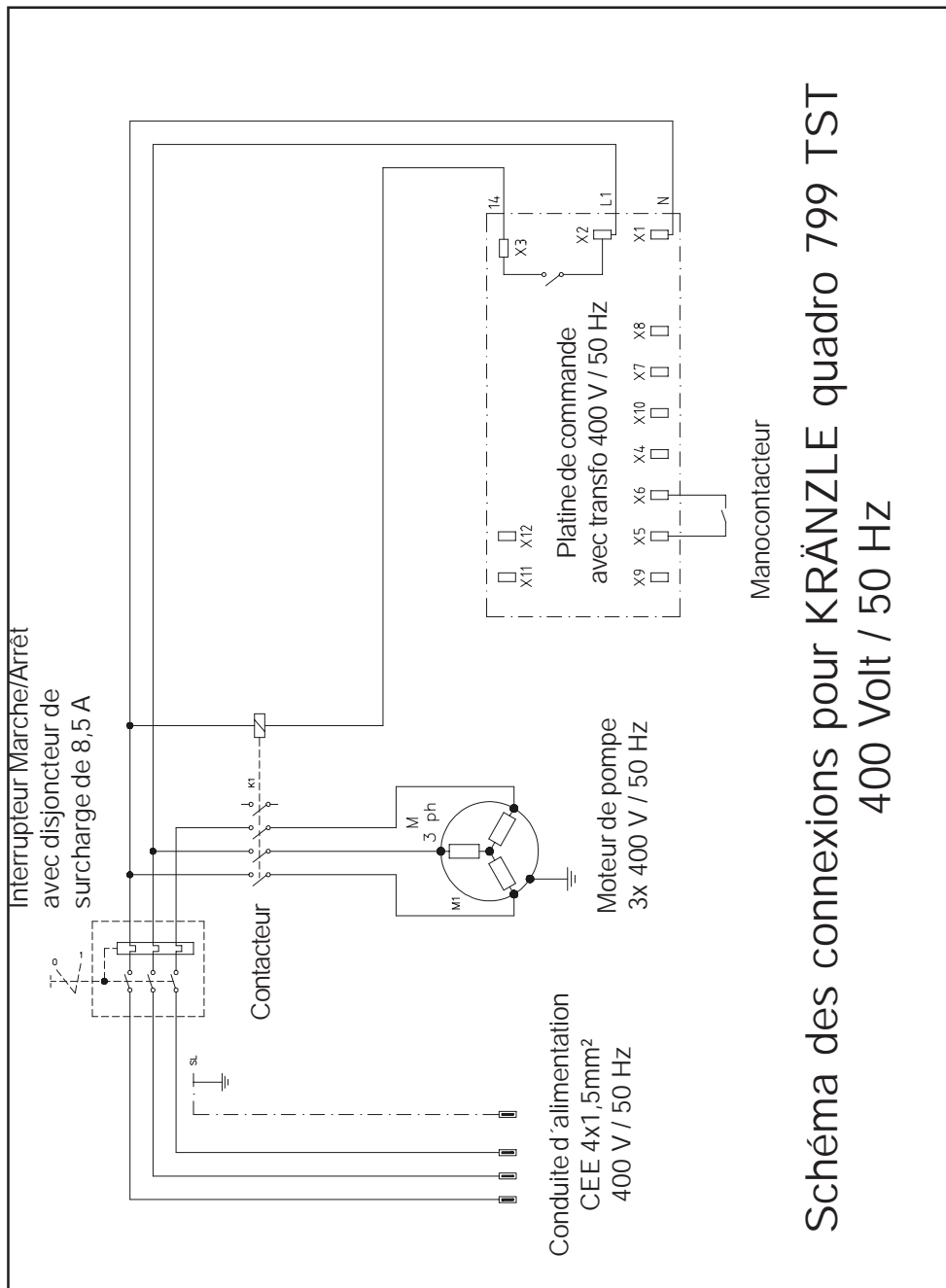
## Prévention contre les accidents

L'équipement de l'appareil a été conçu afin d'exclure tout accident sous l'effet d'une utilisation adéquate. L'utilisateur doit être informé des risques de blessure que constituent l'échauffement des éléments du nettoyeur et la haute pression du jet. Observer les "Directives relatives aux appareils à jet de liquide". (Voir pages 15 et 17).

**Contrôler le niveau d'huile à l'aide de la jauge de niveau avant chaque mise en service. Voir aussi la page 11. (N'utiliser l'appareil que dans sa position horizontale!)**

## Renouvellement de l'huile:

Procéder à la 1ère vidange au bout de 50 heures de service env., puis chaque année ou bien au bout de 1000 h de service. Si l'huile prend un ton grisâtre ou blanchâtre, il est alors indispensable de renouveler l'huile de la pompe à haute pression. Dévisser le bouchon de vidange d'huile situé sous l'appareil après avoir placé un récipient pour la récupération de l'huile usée. Maintenir l'appareil en position horizontale afin que la totalité de l'huile s'écoule. L'huile usée recueillie dans le récipient devra être évacuée conformément aux prescriptions en vigueur.

Nouvelle huile: 0,8 l

Huile pour moteurs: Castrol 10 W-60 SAE semi-synthétique.



Bouchon de vidange d'huile

## Garantie

Selon les conventions de la VDMA, la période de garantie de nos appareils est de 12 mois. Cette garantie ne couvre que les vices de fabrication.

Cette garantie expirera aussitôt en cas de modifications des dispositifs de sécurité, de dépassement des valeurs limites de vitesse de rotation ou des valeurs limites de température, de mise en service sous tension trop faible, avec manque d'eau d'alimentation ou avec eau sale. Le manomètre, les buses, les soupapes, les vannes, les manchettes d'étanchéité, le flexible haute pression et le dispositif de pulvérisation sont des pièces d'usure qui ne font pas l'objet de cette garantie.

En outre, sont applicables les remarques formulées dans notre manuel d'utilisation.



I. Kränzle GmbH  
Elpke 97 . 33605 Bielefeld

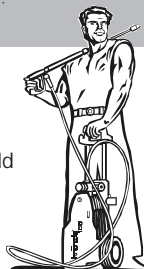

## Déclaration de conformité CE

dans le sens de la directive CE relative aux machines 89/392/CEE,  
annexe II A, de la directive CE relative aux appareils basse tension  
73/23 CEE ainsi que de la directive CE-CEM 89/336 CEE

Nous déclarons, par la présente, que  
le type de construction des appareils

**quadro 599 TST - 799 TST**

est conforme aux prescriptions  
afférentes, ci-après

**91/368 CEE annexe. I N°. 1  
79/113 CEE 81/1051 CEE**

Normes harmonisées  
appliquées,  
tout particulièrement

**EN 292 Partie 1 et Partie 2  
EN 60 204 Partie 1  
EN 50 082-2  
EN 61 000 3-2 3-3 4-12  
EN 55 014  
EN 55 104**

Spécifications techniques  
nationales appliquées,  
tout particulièrement

**DIN VDE 0700 P. 265/79 3.95  
DIN IEC 61 S (Co) 17  
DIN IEC 801 2-6 601 1-2  
DIN IEC 1000 4 2-11**

Organe de contrôle déclaré <sup>1)</sup>  
selon annexe VII

**TÜV Hannover**

chargé <sup>2)</sup>

- de la garde des dossiers conformément à l'annexe VI ou
- du contrôle de la bonne application des normes harmonisées afférentes et de la certification des documents remis en bonne et due forme, en application de l'annexe VI ou
- de l'examen de type CE (Certificat d'homologation CE numéro ...)

Bielefeld, le 01/11/02

Droitsch  
(Le gérant)

# Procès-verbal d'examen pour nett. HP

Les nettoyeurs haute pression pour utilisation professionnelle doivent être soumis à un contrôle tous les 12 mois par un expert!

Procès-verbal d'examen annuel de sécurité du travail (Rég. de prév. contre les accidents) conformément aux spécifications relatives aux appareils à jet de liquide. (Ce formulaire de contrôle sert de justificatif pour la réalisation des contrôles réguliers et doit être conservé!)

Propriétaire: \_\_\_\_\_ Type: **quadro 599/799** Ann.contr.: \_\_\_\_\_

Adresse: \_\_\_\_\_ N° de série: \_\_\_\_\_

\_\_\_\_\_ N° ordre de réparation: \_\_\_\_\_

Contrôles à réaliser:	O.K.		Réparé
	Oui	non	
Plaquette signalétique (existante)			
Instructions de service (existantes)			
Habillage, dispos. de protection			
Conduites sous pression (étanchéité)			
Manomètre (Eléments fonctionnels)			
Vanne à flotteur, clapet (étanchéité)			
Pulvérisation (Marquage)			
Flexible haute pression / Raccordement (Endommagement / marquage)			
La soupape de sûreté s'ouvre à 10% / 20% de surpression			
Câble d'alimentation (Endommagement)			
Fiche (Endommagement)			
Conducteur neutre (raccordé)			
Interrupteur Marche/arrêt			
Produits chimiques utilisés			
Produits chimiques autorisés			

Données de contrôle:	Valeur relevée	Réglage à la valeur:
Buse haute pression		
Pression de service .....bars		
Pression d'arrêt.....bars		
Résistance du conducteur de terre non dépassée. / valeur		
Isolation		
Capacité de décharge		
Pistolet verrouillé		

## Résultat d'examen (cocher):

- L'appareil a été contrôlé par un expert conformément aux spécifications relatives aux appareils à jet de liquide. Les anomalies constatées ont été éliminées de sorte que l'appareil est dorénavant conforme aux prescriptions de sécurité du travail.
- L'appareil a été contrôlé par un expert conformément aux spécifications relatives aux appareils à jet de liquide. La sécurité du travail ne peut être assurée qu'après élimination des anomalies constatées, ceci par le biais d'une réparation ou d'un échange des pièces défectueuses.

Lieu, date: \_\_\_\_\_

Signature: \_\_\_\_\_

Le prochain contrôle régulier conformément aux spécifications relatives aux appareils à jet de liquide doit être réalisé au plus tard avant le:

Mois: \_\_\_\_\_ Année: \_\_\_\_\_

# Procès-verbal d'examen pour nett. HP

Les nettoyeurs haute pression pour utilisation professionnelle doivent être soumis à un contrôle tous les 12 mois par un expert!

Procès-verbal d'examen annuel de sécurité du travail (Rég. de prév. contre les accidents) conformément aux spécifications relatives aux appareils à jet de liquide. (Ce formulaire de contrôle sert de justificatif pour la réalisation des contrôles réguliers et doit être conservé!)

Propriétaire: \_\_\_\_\_ Type: **quadro 599/799** Ann.contr.: \_\_\_\_\_

Adresse: \_\_\_\_\_ N° de série: \_\_\_\_\_

\_\_\_\_\_ N° ordre de réparation: \_\_\_\_\_

Contrôles à réaliser:	O.K.		Ré- paré
	Oui	non	
Plaquette signalétique (existante)			
Instructions de service (existantes)			
Habillage, dispos. de protection			
Conduites sous pression (étanchéité)			
Manomètre (Eléments fonctionnels)			
Vanne à flotteur, clapet (étanchéité)			
Pulvérisation (Marquage)			
Flexible haute pression / Raccordement (Endommagement / marquage)			
La soupape de sûreté s'ouvre à 10% / 20% de surpression			
Câble d'alimentation (Endommagement)			
Fiche (Endommagement)			
Conducteur neutre (raccordé)			
Interrupteur Marche/arrêt			
Produits chimiques utilisés			
Produits chimiques autorisés			

Données de contrôle:	Valeur relevée	Régla- ge à la valeur:
Buse haute pression		
Pression de service .....bars		
Pression d'arrêt.....bars		
Résistance du conducteur de terre non dépassée. / valeur		
Isolation		
Capacité de décharge		
Pistolet verrouillé		

## Résultat d'examen (cocher):

- L'appareil a été contrôlé par un expert conformément aux spécifications relatives aux appareils à jet de liquide. Les anomalies constatées ont été éliminées de sorte que l'appareil est dorénavant conforme aux prescriptions de sécurité du travail.
- L'appareil a été contrôlé par un expert conformément aux spécifications relatives aux appareils à jet de liquide. La sécurité du travail ne peut être assurée qu'après élimination des anomalies constatées, ceci par le biais d'une réparation ou d'un échange des pièces défectueuses.

Lieu, date: \_\_\_\_\_

Signature: \_\_\_\_\_

Le prochain contrôle régulier conformément aux spécifications relatives aux appareils à jet de liquide doit être réalisé au plus tard avant le:

Mois: \_\_\_\_\_ Année: \_\_\_\_\_

N° de réf.: 30.600 2

Reproduction uniquement sur autorisation de la société

Date d'édition: 22/01/2003

**kränzle**<sup>®</sup>