



Delfin S.r.l.

Strada della Merla, 49/a
10036 Settimo Torinese (TO) Italy

Tel. 0039.011.8005500

Fax 0039.011.8005506

www.delfinvacuums.it

delfin@delfinvacuums.it

Staubsauger für die industrie



Gebruiksaanwijzing en wisselstukkenlijst

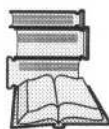

Read this manual carefully before using the vacuum cleaner

Beste klant,

Wij danken u voor het vertrouwen dat u ons geschonken heeft door ons produkt te kiezen en wij zijn ervan overtuigd dat onze stofzuiger u volledige voldoening zal schenken.

U beschikt over een machine die aan de hoogst mogelijke technologische criteria beantwoordt.

Zij is ontworpen en geproduceerd met het oog op een lange en efficiënte levensduur.

Ze beantwoordt volledig aan de Europese directive voor machines nr. 2006/42/CE en draagt bijgevolg het CE - kenteken.

Gelieve deze handleiding zorgvuldig te bewaren en ervoor te zorgen dat de gebruikers van de stofzuiger er volledig kennis van hebben genomen. Vraag ons onmiddellijk een copie aan ingeval van verlies.

Aangezien wij steeds bezorgd zijn om onze produkten op een optimaal technisch niveau te houden en te verbeteren zou het ons verheugen om uw opmerkingen of voorstellen dienaangaande te krijgen.

Om dezelfde reden behouden wij ons te allen tijde het recht voor om veranderingen aan te brengen.

Gelieve u voor alle vragen te wenden tot één van onze geautoriseerde werkplaatsen of direkt tot Delfin.

Waarborg	1
Opgelet	2
Samenstelling	4
Opstelling en transport	5
Algemene identificatiegegevens van de stofzuiger	6
Technische gegevens	7
Opschriften	8
Gebruik	9
Bediening en onderhoud	10
Gebruik van defilterschudder	11
Onderhoud	12
Vervanging van de filter	13
Mogelijke depannages	14
Aanbevolen wisselstukken	15



Waarborg

Deze machine werd u in perfecte staat volgens een nauwkeurige controleprocedure afgeleverd.

De klant mag onder geen enkele voorwaarde het toestel veranderen. Ingeval van storing moet de dichtsbijgelegen geautoriseerde service-werkplaats gecontacteerd worden.

Wij wijzen elke waarborg en alle mogelijke schade af wanneer het toestel geopend werd zonder schriftelijke toelating onzerzijds.

De fabrikant wijst elke verantwoording af in de volgende gevallen:

- bij niet ingevuld en teruggestuurd waarborgcertificaat;
- het niet naleven van de handleidingen;
- montage van niet originele wisselstukken;
- bij niet naleven der onderhoudsvoorschr.

Opgelet

- 1) Lees zorgvuldig deze handleiding alvorens met deze machine te werken. Het gebruik is verboden aan onbevoegd en niet getraind personeel.
- 2) Toxische stoffen mogen niet opgezogen worden, tenzij de machine uitgerust is met de nodige speciale filters voor het specifieke poeder. Deze moeten expliciet door u besteld worden.
- 3) Brandbare of explosieve materialen of substanties (benzine, dieselolie, oplosmiddelen, enz.) mogen niet opgezogen worden. Om dergelijke materialen op te zuigen moeten de motor en de elektrische uitrusting in antideflagrante uitvoering geconstrueerd zijn. Deze moet expliciet door u besteld worden.
- 4) Corrosieve stoffen mogen niet opgezogen worden, tenzij het toestel uitgerust is met een geschikte container (inox- staal AISI 304).
- 5) Wij raden af het toestel zonder filter te gebruiken.
- 6) Wanneer de filters correct gemonteerd zijn, slingert het toestel niets rond in de omgeving.
- 7) Indien de machine wordt ingezet voor het opzuigen van toxische of schadelijke stoffen, moet het ledigen van de containers en het reinigen van de filters gebeuren in overeenstemming met de vigerende reglementering met betrekking tot de stoffen in kwestie.
- 8) De container mag niet hoger gevuld worden dan het merkteken op de kijker.
- 9) Op de horizontale beschermingsbehuizing mag niets geplaatst worden.
- 10) Het omhulsel dat bewegende delen bevat mag door de gebruiker niet afgenomen worden.
- 11) Let bij het gebruik op derden en vooral op kinderen.
- 12) Opletten bij manoeuvres op hellingen en schuine bodems. Geen omkeer-maneuvres uitvoeren op hellingen.
- 13) Ervoor zorgen dat de geparkeerde machine stabiel blijft door het wiel te remmen.
- 14) Gedurende het reinigen, het onderhoud en het vervangen van wisselstukken moet de schakelaar afgeschakeld zijn en de machine volledig van het net ontkoppeld door de stekker uit het contact te trekken.
- 15) De gebruiker mag de kop van de motoren niet afnemen.
- 16) Reparaties mogen alleen door gespecialiseerd personeel uitgevoerd worden.
- 17) Let gedurende het werk op dat de elektrische kabels niet afgerukt of verpletterd worden.
- 18) Controleer regelmatig de staat van de elektrische verbindingkabel op schade.
- 19) Bij schade aan de kabel mag de machine onder geen voorwaarde gebruikt worden.

- 20) Bij het vervangen van de kabel, stekkers, of verbindingen, vooreerst de waterdichtheid en de mechanische weerstand controleren.
- 21) Het is verboden de machine bij de elektrische kabel of de aanzuigdarm voort te trekken.
- 22) De uitwisseling van verbrande kolenborstels van de motoren of van gesmolten zekeringen moet door DELFIN of door een geautoriseerd service-atelier uitgevoerd worden. Wij raden aan de originele wisselstukken te gebruiken.
- 23) De metingen van het geluidsniveau geven minder aan dan 85 dB (A).
- 24) De verwijdering van de opgezogen stoffen valt onder de verantwoordelijkheid van de gebruiker mits respect van de wetgeving terzake.
- 25) Controleer de rotatiezin van de turbine. Indien de turbine uit het mondstuk blaast, moet de fase veranderd worden door de schroef op de stekker te verdraaien.

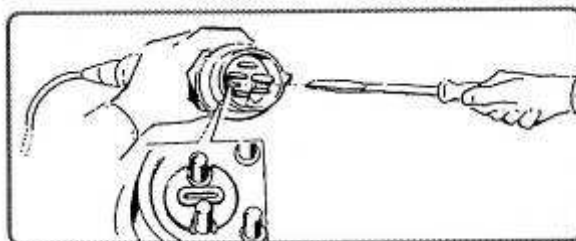

- 26) Na 10 jaar gebruik is het aan te bevelen een volledige revisie van de stofzuiger te laten uitvoeren bij de constructeur DELFIN.
- 27) Het toestel wordt afgeleverd met:
 1. Handleiding;
 2. Gedetailleerde wisselstuklijst;
 3. Keuringsattest;
 4. Waarborgbon;
 5. CE-Conformiteits Certificaat.

Samenstelling

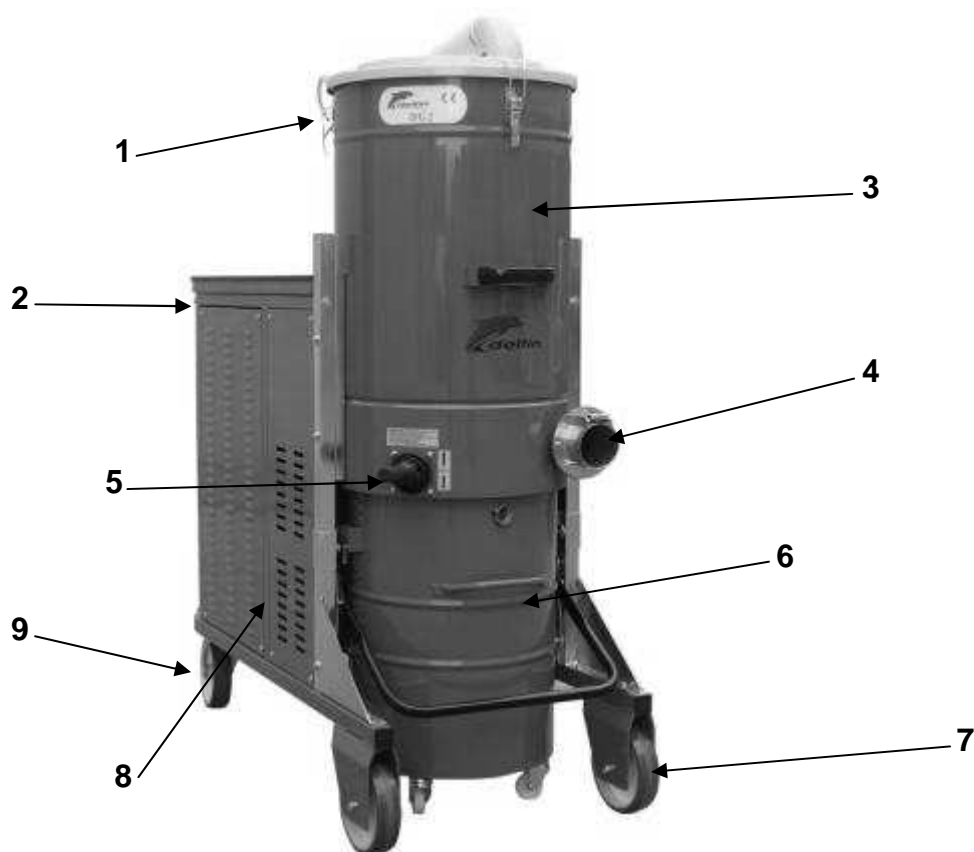

- 1) Klauwgrendel
- 2) Duwgrep van het toestel
- 3) Filterkamer
- 4) Aansluiting
- 5) Filtershudder-hendel
- 6) Container
- 7) Wiel
- 8) Aanzuiggroep
- 9) Wrijloopwiel met rem

Opstelling en transport

- 1) De machine zorgvuldig behandelen, vooral op hellingen en oneffenheden.
- 2) Gebruik de machine niet op onvaste bodems of op hellingen steiler dan 5°.
- 3) Bij het parkeren van de machine, trek altijd de rem aan van het remwiel en ontkoppel de netkabel van het elektrisch net.
- 4) De stofzuiger nooit verplaatsen door hem bij het netsnoer voort te trekken. Er bestaat gevaar voor schade aan het toestel en voor electrocutie.
- 5) De machine wordt op een palet afgeleverd, zit in een stevig karton en is met spanband gebonden.
- 6) Het palet moet met een geschikte vorklift getransporteerd worden, waarbij men dient te letten op evenwicht en stabiliteit.
- 7) Wij raden aan de machine zo laag mogelijk te transporteren voor betere stabiliteit en veiligheid.
- 8) Na ingebruikstelling kunnen de verplaatsingen van de stofzuiger gebeuren bij middel van de eigen wielen.
- 9) Het is uitdrukkelijk verboden de machine met liften of andere toestellen van de bodem te lichten om te verplaatsen.
- 10) Wanneer het toch nodig mocht blijken de stofzuiger te heffen en te transporteren valt deze handeling uitsluitend onder de verantwoordelijkheid van de uitvoerder. Denk steeds aan maximale veiligheid.
- 11) Gewicht mod. D/G 150 = Kg. 280 cm. 73 (a) x 150 (b) x180 (h).

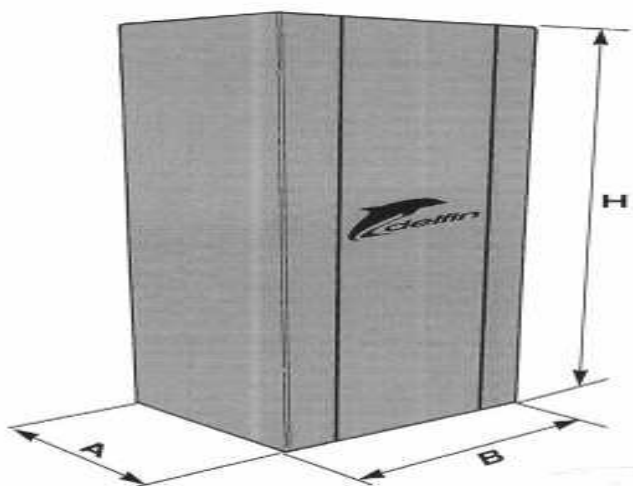

Algemene identificatiegegevens van de stofzuiger



Str. delle MERLA 49/A 10036 SETTIMO T. SE (TO) ITALY Tel. 0039 011 800.55.00 - Fax 0039 011 800.53.04	
 CE	
MOD.	<input type="text"/>
S/N	<input type="text"/> YEAR <input type="text"/>
50 Hz	<input type="text"/> FILTER <input type="text"/>
60 Hz	<input type="text"/> <input type="text"/>
www.delfinvacuums.it	

Technische gegevens

D/G 150

Motorvermogen	kW	12,5
Spanning	Volts	400/690 (50/60Hz)
Verbruik	A	28
Onderdruk	mm H₂O	4.400
Luchtdebiet	m³/h	1.100
Geluidsniveau	dB (A)	78
Geluidsdemping	CL	F
Specifiieke filterbelasting	m³/m²/h	224
Capaciteit van de kuip	Lt.	100
Aanzuiging	Ø	80
Benodigde ruimte	cm	65X140
Gewicht	cm	175

Opschriften

Let op de opschriften op de verwittigingsplaatjes. Het niet respecteren kan schade toebrengen aan toestel en personen. Zie toe dat de verwittigingsplaatjes volledig intact voorhanden zijn, zoniet dienen ze vervangen te worden.

- A) Maakt de gebruiker attent op de noodzaak om de machine af te schakelen om de filter te schudden. Zoniet heeft deze handeling geen enkel positief effect en bestaat shet gevaar de filter te beschadigen.
- B) Verwittigt de gebruiker om geen ontvlambare of ontplofbare materialen op te zuigen. Dit kan leiden tot ontploffingen en schade aan personen tot zelfs doodsgevaar.
- C) Toont de spanning die in het paneel aanwezig is. Om deze reden mag alleen het gespecialiseerd en toegelaten personeel tussenkomen en alleen na de stekker uit het stopcontact getrokken te hebben.

A

OPGELET!

- DE FILTER ALLEN SCHUDDEN BIJ AFGESCHAKELD TOESTEL

B

OPGELET!

- GEEN ONTVLAM- OF ONTPLOFBARE MATERIALEN OPZUIGEN

C

400 VOLT

Gebruik

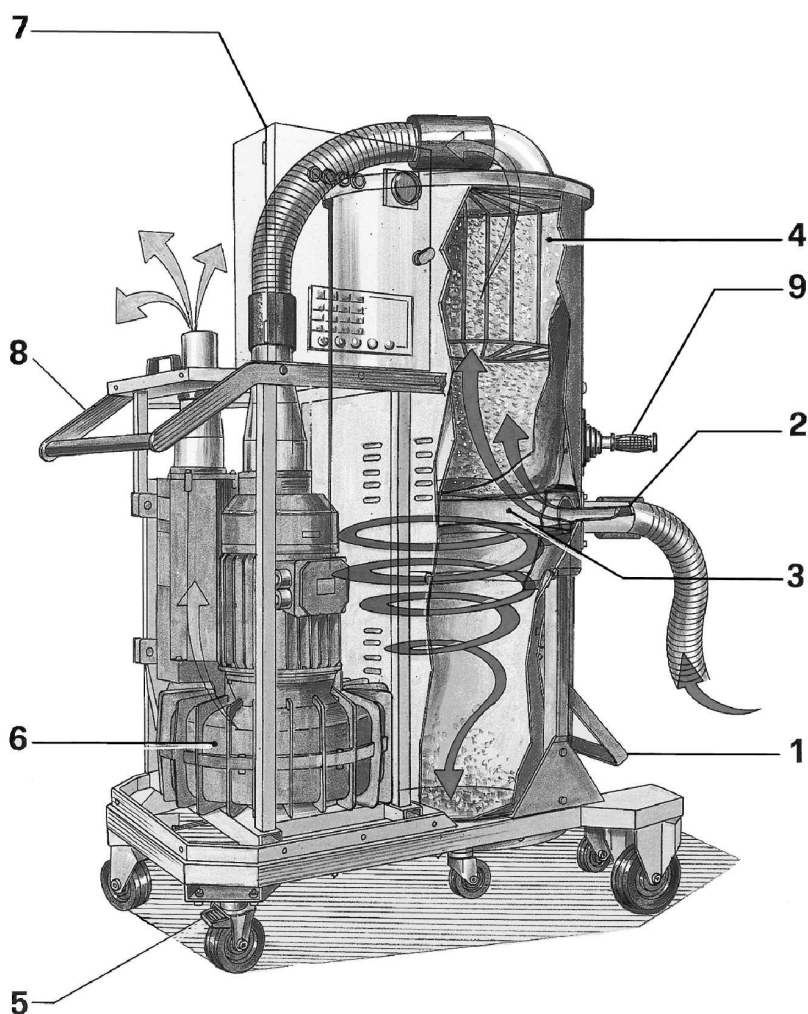

- 1) Hendel voor het loskoppelen
- 2) Mondstuk 80mm
- 3) Cycloon in Serie
- 4) Filtertas
- 5) Wiel met rem
- 6) Zuiggroep
- 7) El. Schakelkast
- 8) Duwgreep
- 9) Filterschudstok

- 1) Het materiaal wordt opgezogen door de flexibele darm, komt door het mondstuk (2) en wordt door de interne deflector naar de bodem van de container geleid; de lichtere stofdeeltjes worden in de filter (4) weerhouden, terwijl de lucht er doorheen gaat; de lucht komt in de zuiggroep (6) terecht vanwaar hij langs de uitlaatpijp in perfect zuivere toestand uitgestoten wordt.
- 2) Vooraleer de container leeg te maken en na lang gebruik dient men de filterschudder (9) in werking te stellen.
- 3) De aanzuigdarmen moeten spanningsloos gehouden worden; plooiën en sterk oprollen vervroegt de aftakeling en veroorzaakt mogelijke schade.

Bediening en onderhoud

Werking

Het opgezogen materiaal komt binnen langs het aanzuigmondstuk en wordt van daar door een inwendige aluminiumdeflektor tangenciaal op de binnenwand van de container geleid. Terwijl alle zwaardere delen op de bodem van de container vallen, worden de lichtere stofdeeltjes weerhouden op het oppervlak van de filter. De gefilterde lucht wordt langs een separate weg uitgeblazen.

Opstelling

Deze machine kan op gelijk welke plaats geïnstalleerd worden waar driephasige wisselstroom sievan 380 Volt voorhanden is.

Aansluiting aan het net

De machine wordt geleverd met een netsnoer van 10 m in overeenstemming met de normen en met een stekker van 32 Ampere.

In werking stellen

De stekker in het stopcontact steken en de de schakelaar op aan zetten.

De container leegmaken

Om de afvalcontainer van de stofzuiger los te maken heft men de loskoppelhevel op. Zo wordt de container losgekoppeld van de machine en kan hij op zijn eigen wielen weggevoerd worden. Na het ledigen wordt de container op zijn initiële plaats teruggerold terwijl men erop let dat hij passend op zijn geleidingen terechtkomt. Dan duwt men de hevel terug naar beneden, waardoor de container automatisch geblokkeerd wordt.

De stofzuiger is nu weer klaar voor gebruik.

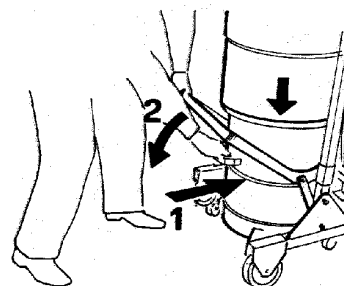
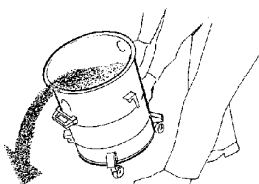
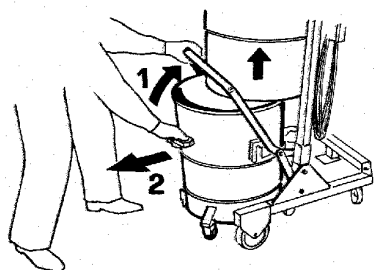

Gebruik van defilterschudder

De filterschudder mag alleen en uitsluitend gebruikt worden bij uitgeschakelde machine en bij volledige stilstand van de motor. Het gebruik van de filterschudder wordt aanbevolen telkens voor het gebruik en na een langere werkduur.

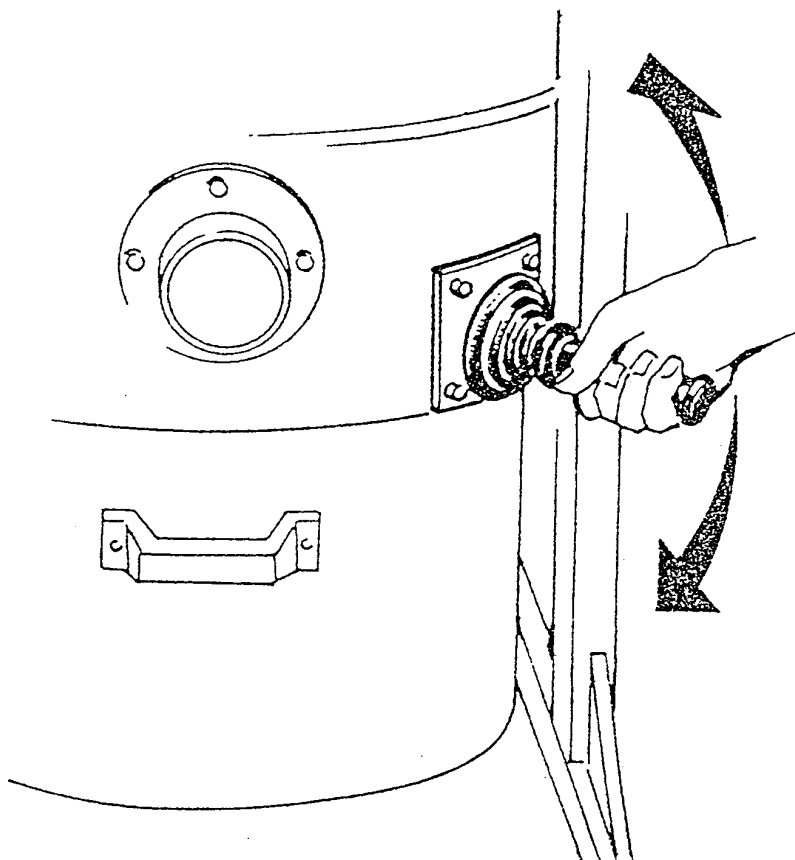

Onderhoud

Voor de goede werking van de machine is het aan te bevelen regelmatig enkele controles uit te voeren:

- 1) controle van de filter op sleet of op een te grote doorlaatbaarheid;
- 2) controle van de dichtingen van de motorkop, van de filterring en van de container op goede rgesluiting;
- 3) controle van alle elektrische onderdelen (kabels, stekker, schakelaar, enz.) op onregelmatigheden;
- 4) schroeven en moeren dienen steeds goed aangespannen te zijn;
- 5) nazicht of de container niet te vol is; het is aan te bevelen hem te ledigen wanneer hij 3/4 vol is.

N.B. Alle andere onderhoudsactiviteiten of reparaties moeten door DELFIN of door een geautoriseerd atelier uitgevoerd worden.

Vervanging van de filter

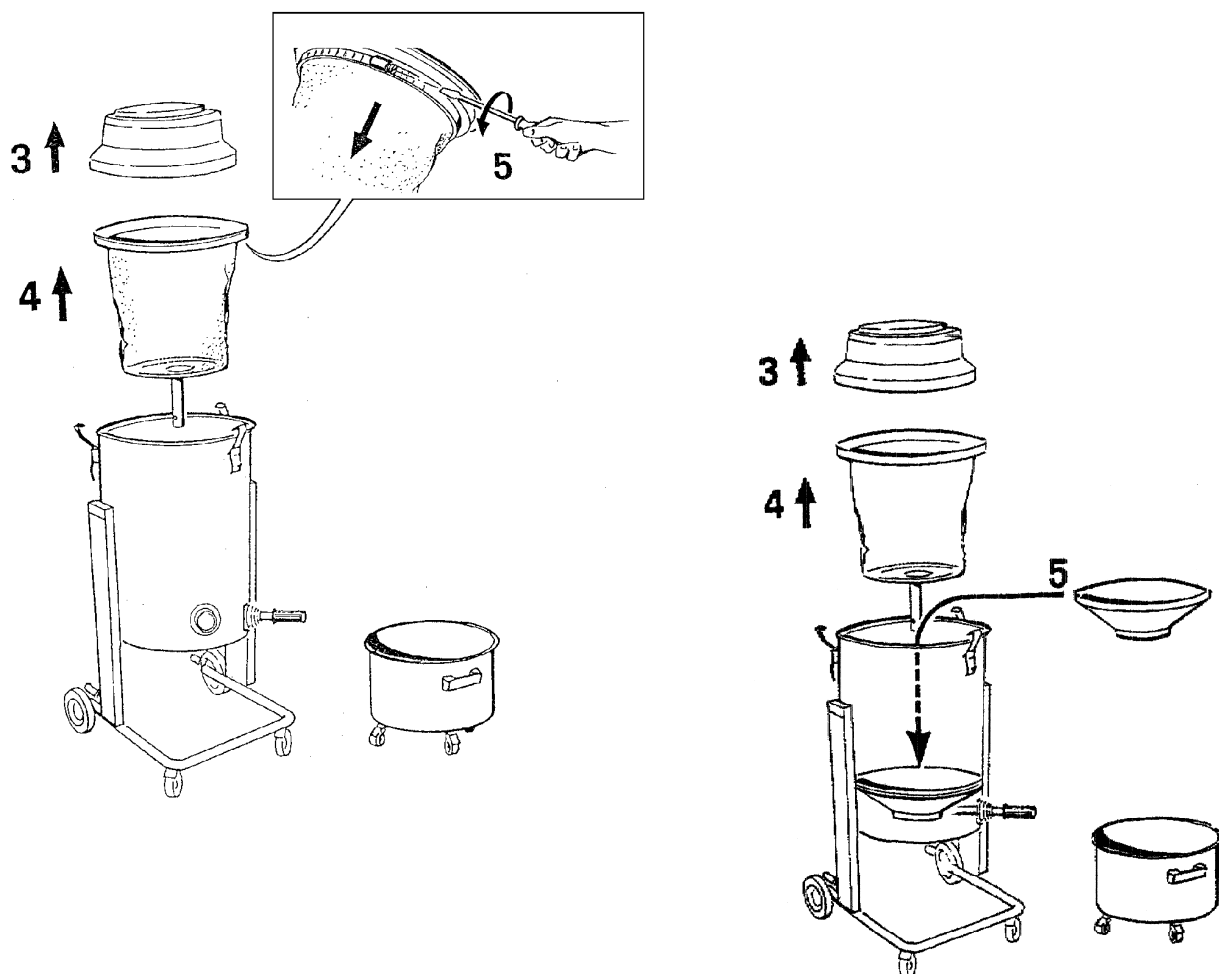

Werkwijze :

N.B. De volgende handelingen mogen slechts uitgevoerd worden bij uitgeschakelde machine en stilstaande motor.

- 1) Opvangcontainer loskoppelen en leegmaken
- 2) De moer losschroeven die de filterschudstok aan de filterhuls blokkeert en dan de klauwgrendels losmaken die de filterbehuizing aan de motorkop bevestigen.
- 3) De motorkop afnemen
- 4) De filterbehuizing afnemen
- 5) De filter vrijmaken door de metalen ring los te schroeven
- 6) Omgekeerde volgorde voor montage.

Mogelijke depannages

Opgelet!

Nagaan of de netvoeding overeenstemt met deze op het plaatje: 380 V, 50/60 Hz..

Alle interventies op het elektrische deel van de machine moeten door specialisten gedaan worden; nagaan of de aarding efficiënt is.

De stofzuiger is voorzien van een netsnoer met CE-stekker; steek deze stekker in een geblokkeerd stopcontact beschermd door een afkoppelschakelaar.

Bij werkzaamheden aan de motor eerst de stekker uit het stopcontact trekken.

Onvoldoende zuigvermogen

Nagaan:

- 1) of de aanzuigdarm niet verstopt is of lek geslagen is;
- 2) of de container niet te vol is;
- 3) of de filter niet totaal verstopt is;
- 4) of de dichtingen goed zitten;
- 5) of er geen luchtverlies ontstaat langs de klauwgrendels, de container, de filterkamer, enz.

Belangrijk:

Wanneer er stof ontsnapt aan de kop van het toestel dient de filter vervangen te worden.

De motoren werken niet

- 1) de smeltzekeringen in het stopcontact controleren;
- 2) zit de stekker goed in het stopcontact;
- 3) nazien of de magnetothermische schakelaar stroom doorlaat;
- 4) in geval van nood, de technische dienst van DELFIN contacteren.

Belangrijk:

Wij vragen met aandrang dat u zich strikt aan de tabel met regelmatig uit te voeren werkzaamheden houdt, teneinde een maximaal resultaat en levensduur te bekomen.

Aanbevolen wisselstukken

D/G 150	
FILTERTASCHE 49.000 cm ²	AR2072
HALTERING FÜR FILTER	AR2017
FILTERDICHTUNG	AR2013
FILTERHALTER	AR2018
DICHTUNG FÜR DEN BEHÄLTER (MT 1,60)	AR4274



Distributor: